



Technogym®, The Wellness Company™, WELLNESS TV™ és Excite™ a Technogym® s.p.a. tulajdonában lévő védjegyek Olaszországban és más országokban.

A „Smartkey” és a „TGS key” az itt illusztrált jelzésre vonatkoznak, ami a Technogym® s.p.a. által lett bejegyezve Olaszországban és más országokban.

A Cardio Theater® a Cardio Theater® bejegyzett védjegye.

Szerzői jogok fenntartva © Technogym® s.p.a., 2004 szeptember.

A Technogym® a folyamatos fejlesztés elvének van elkötelezve, és fenntartja a jogot termékeinek és dokumentációinak előzetes bejelentés nélküli megváltoztatására.

Használati utasítás

Használati utasítás 5

Tartalomjegyzék

1	WELLNESS TV ÜZEMBE HELYZÉSE	6
1.1	Run Excite összeszerelése	6
1.2	Synchro Excite összeszerelése	8
1.3	Bekötés	9
1.3.1	Antenna	9
1.3.2	Kiegészítő eszközök	10
2	WELLNESS TV HASZNÁLATA	12
2.1	A kezelőgombok leírása	13
2.1.1	A TV kezelőgombjai	14
2.1.2	A rádió kezelőgombjai	15
2.2	TV-vel való edzés	16
2.3	Rádióval való edzés	19
2.4	Az üzenetek	21
2.5	TV beállítása	22
2.5.1	TV csatornák eltávolítása	23
2.5.2	Fényerő, kontraszt és hangkimenet beállítások	25
2.5.3	Beállítások eltávolítása az EEPROM-ba	25
2.6	Rádió beállítása	30
2.6.1	Rádióállomások eltávolítása	31
2.6.2	Beállítások eltávolítása az EEPROM-ba	32
2.7	Érintőképernyő kalibrálása	33

Megjegyzés:
Országtól függően a berendezés a következők egyikét jelzi ki:
Smartkey™ vagy TGS Key™.

1 Wellness TV üzembe helyezése

A Bike Excite, a Recline Excite és a Synchro Excite összeszerelve kerülnek kiszállításra. A Run Excite és a Synchro Excite azonban, kerülhetnek kiszállításra csak részben összeszerelve is. Az alábbi rész a berendezéshez kapott üzembe helyezési utasításokat egészíti ki.

1.1 Run Excite összeszerelése

A berendezéshez kapott üzembe helyezési utasítások 4. lépésében leírtakon felül, csatlakoztassa a felvevőt (d) kábelét a csatlakozóhoz (t).

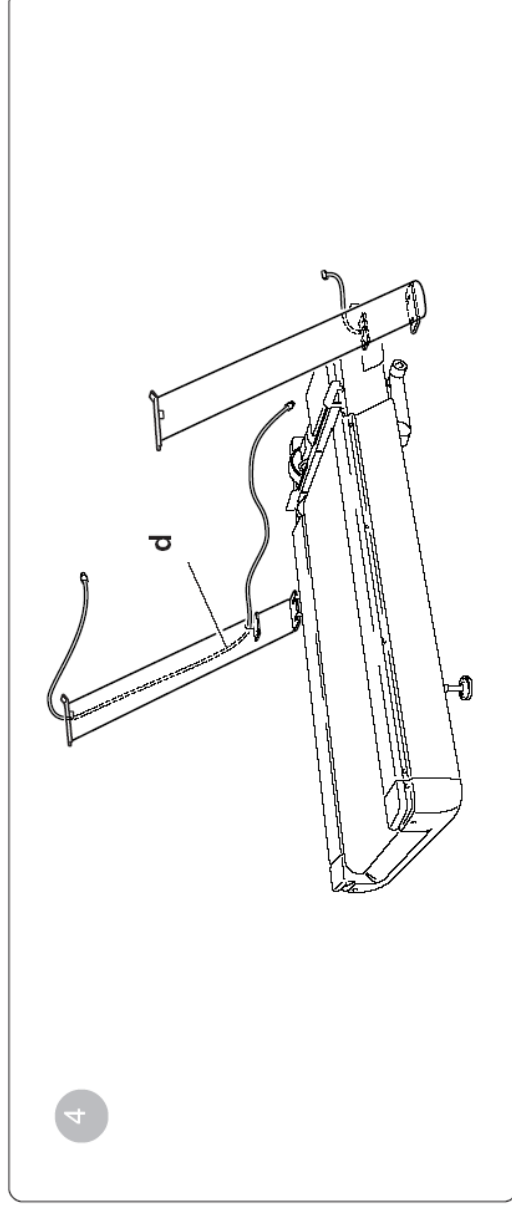

Az 5. lépés alatt, szorítsa le a kábelt a kábelleszorítókkal (h).

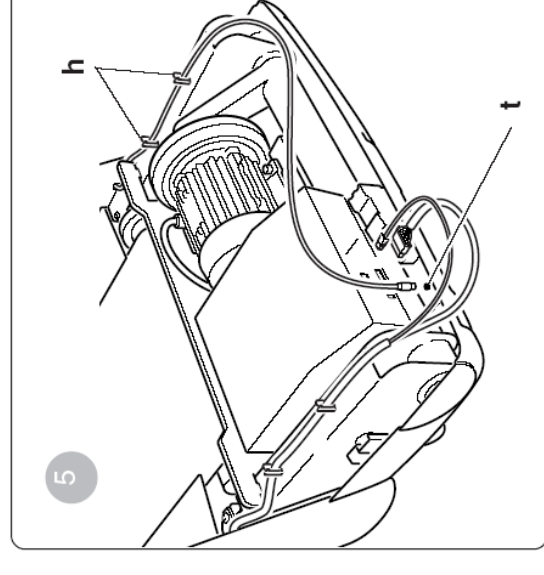

A felső keret és a kezelőpanel az oldalsó függőleges tartóoszlopokhoz való bekötése után (6. lépés), csatlakoztassa a csatlakozót (u) és dugja be a burkolat alá (7. lépés).

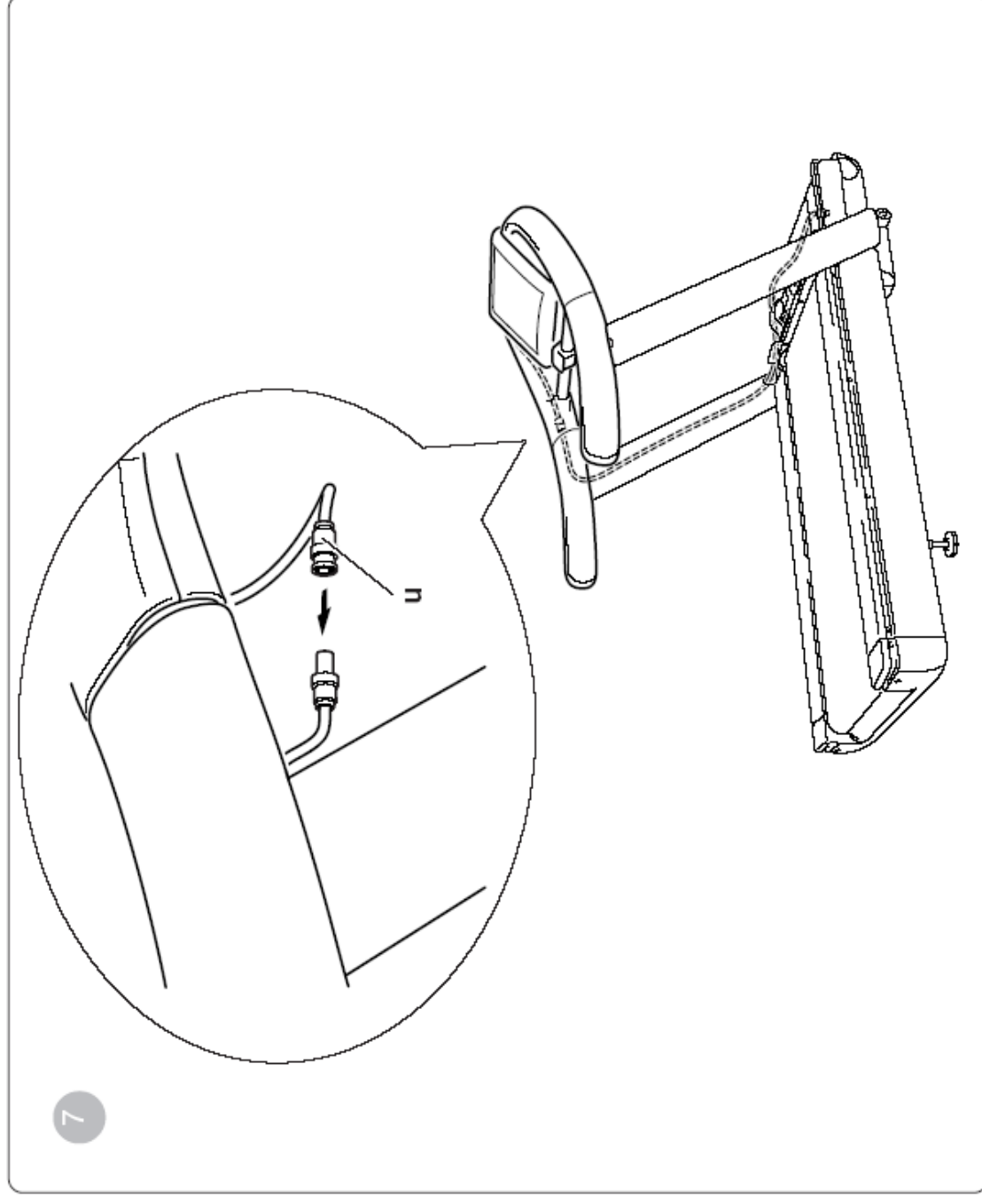

A beszerelés után, kalibrálja az érintőképernyőt, ezen használati útmutató 2.7-es részében leírtak szerint.

1.2 Synchro Excite összeszerelése

A berendezéshez kapott üzembe helyezési utasítások 3. lépése közben, a leírt műveleteken felül, a függőleges tartóoszlop vezetékét csatlakoztassa a berendezés alsó részében lévő megfelelő csatlakozóhoz.

A beszerelés után, kalibrálja az érintőképernyőt, ezen használati útmutató 2.7-es részében leírtak szerint.

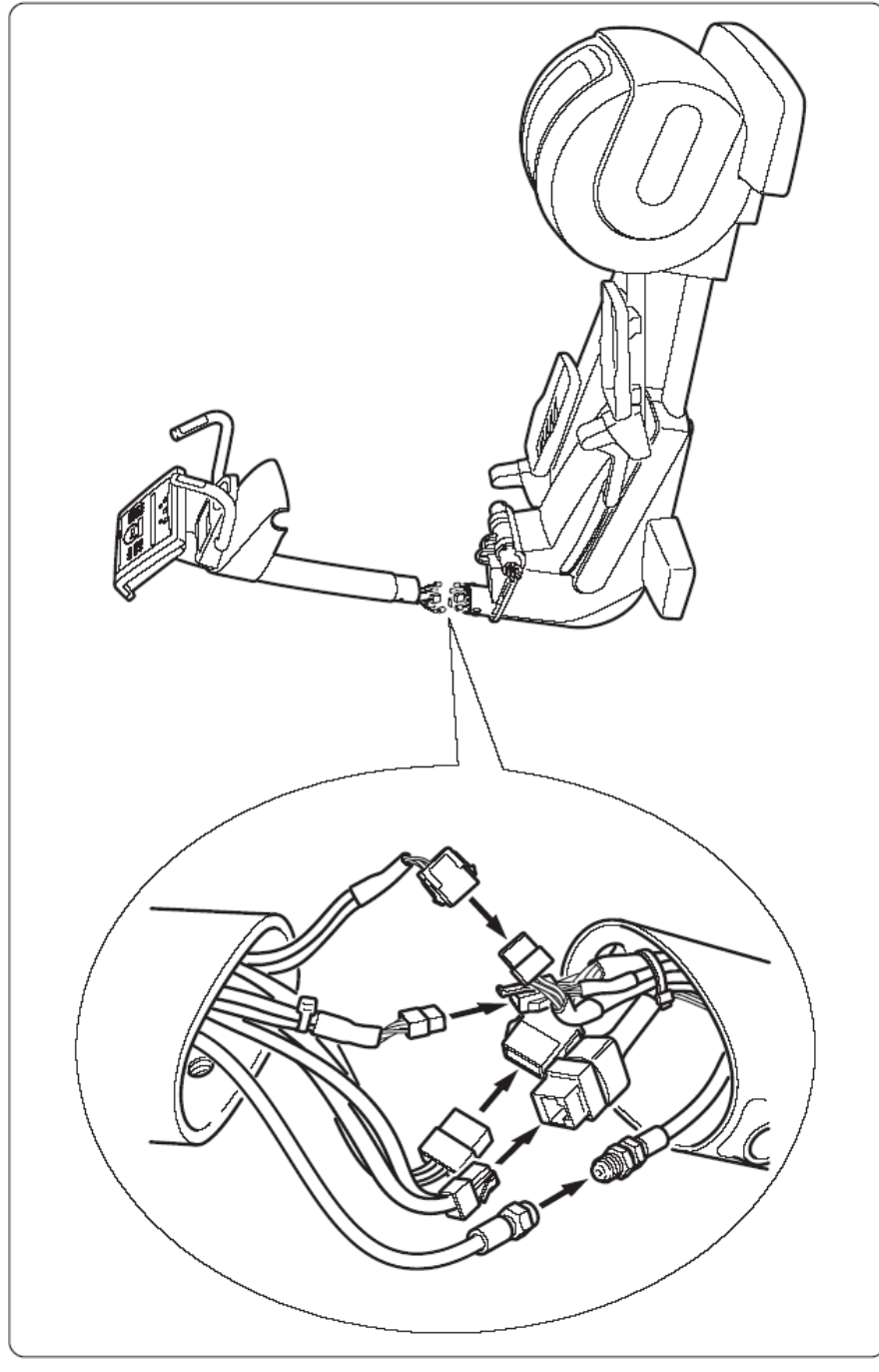

A beszerelés után, kalibrálja az érintőképernyőt, ezen használati útmutató 2.7-es részében leírtak szerint.

1.3 Bekötés

1.3.2 Kiegészítő eszközök

Mindegyik berendezés sokfajta kompatibilis audio/video eszközhöz csatlakoztatható (pl. DVD, Playstation, VCR és fülhallgató):

1.3.1 Antenna

Az antennakábelt csatlakoztassa a berendezéshez és a fali csatlakozóhoz. Használjon RF koaxiális kábelt F típusú csatlakozóval.



FIGYELMEZTETÉS

Az antenna fali csatlakozójának olyan helyen kell lennie, ahol a kábel könnyen csatlakoztatható és kihúzható.

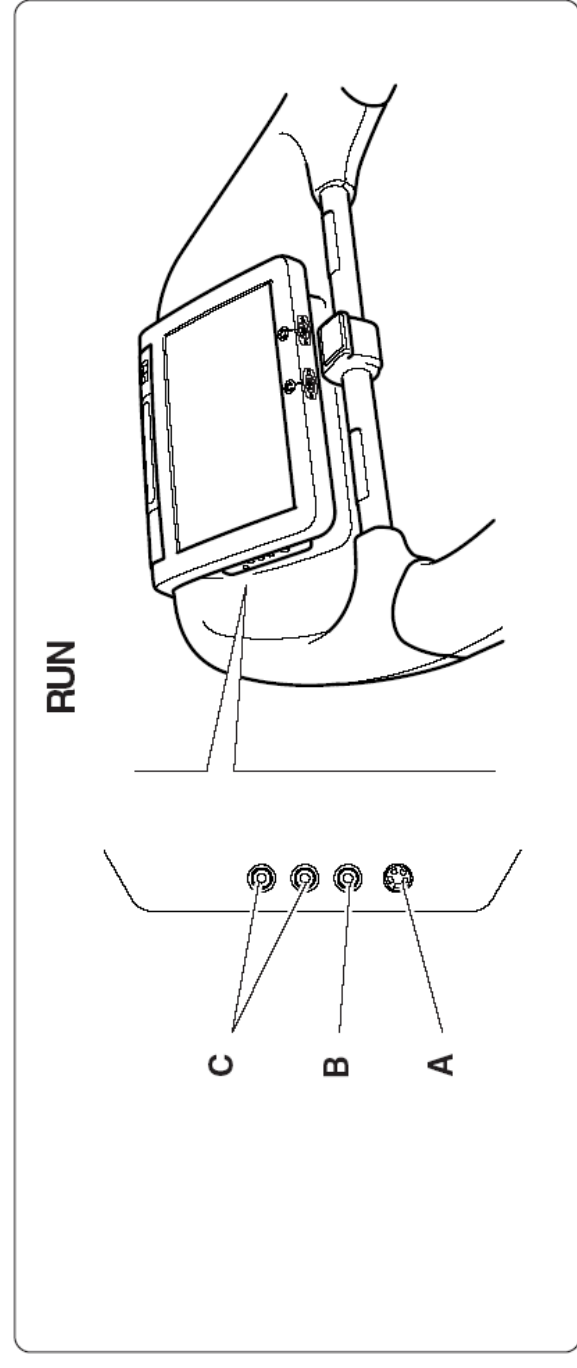
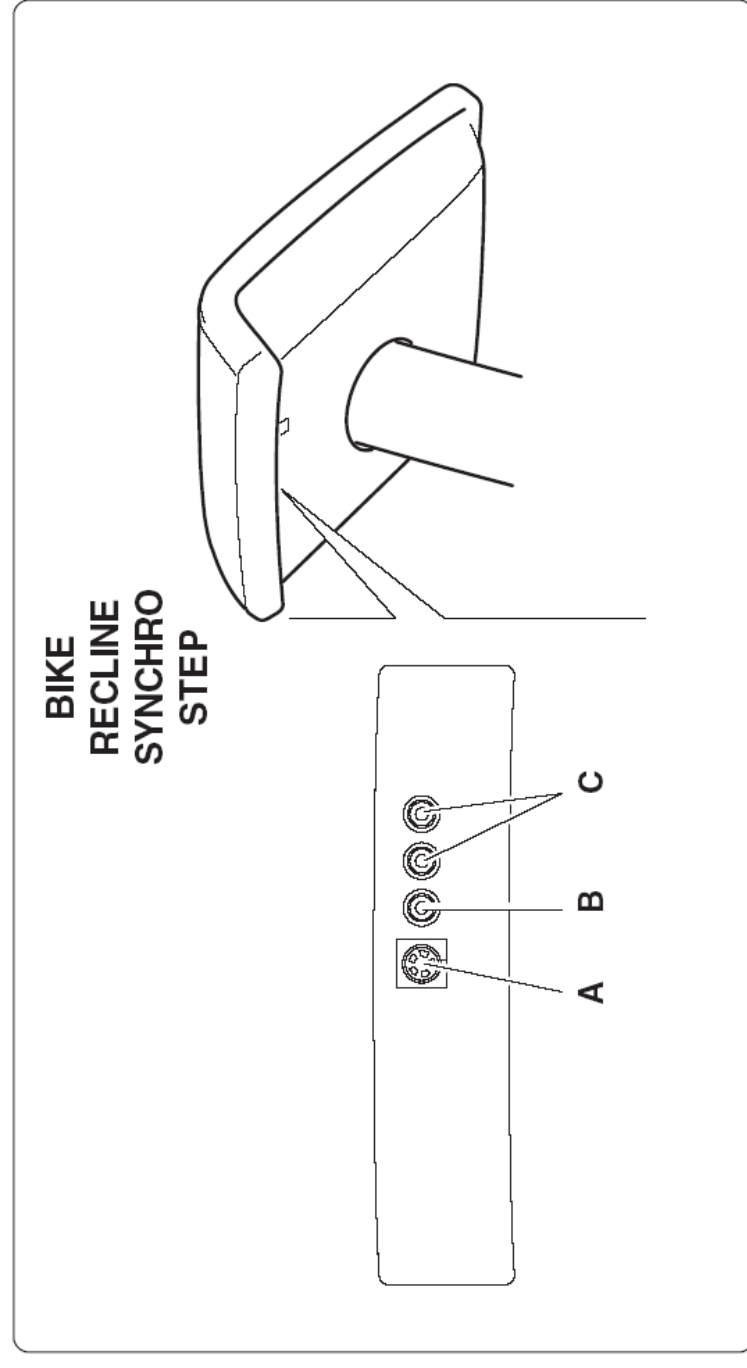
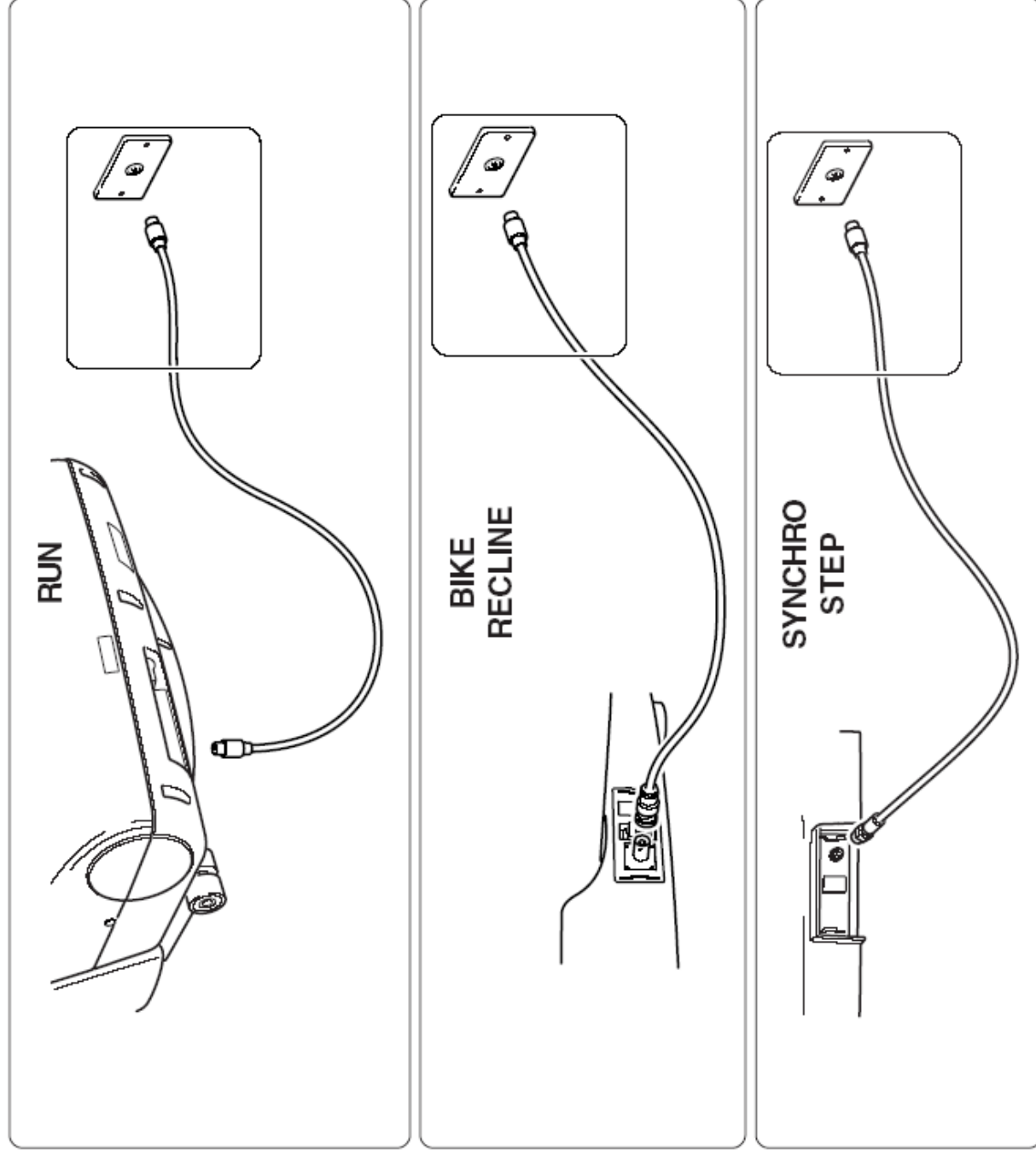

D Fülhallgató kimenet



FIGYELMEZTETÉS

A bemenethez sohase csatlakoztasson egy eszköznél többet.

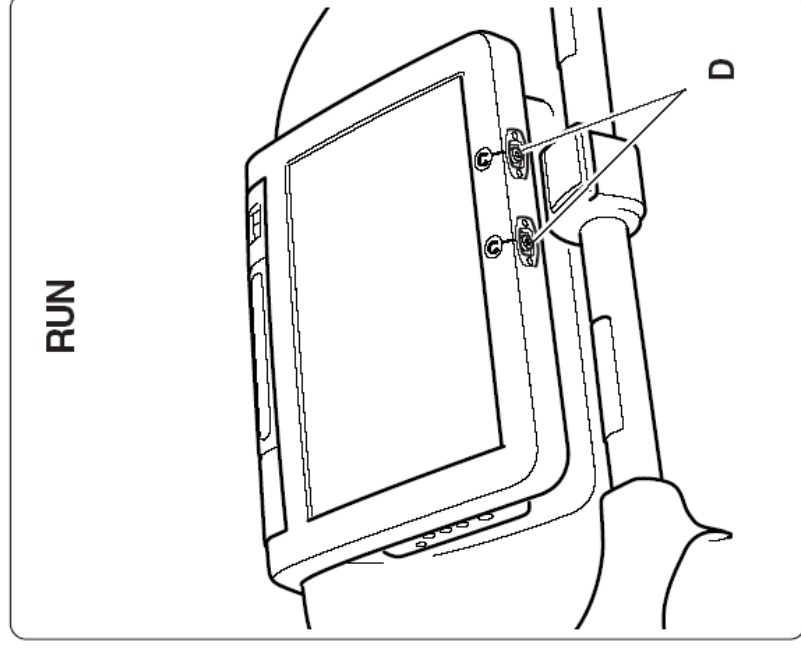
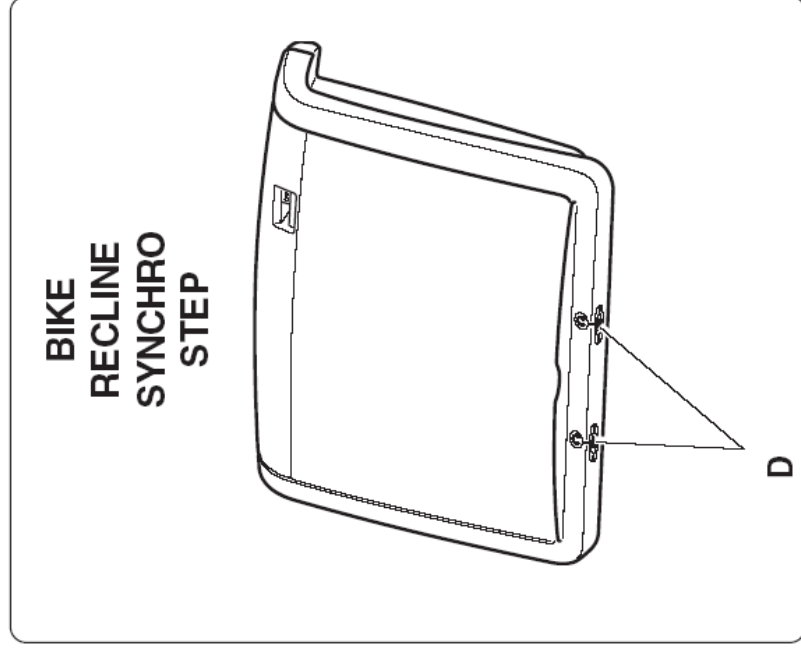

2 Wellness TV használata

A kezelőpanelt ugyanúgy kell használni és ugyanazokat a funkciókat látja el, akár csatlakoztatja a Wellness TV-t, akár nem. Ezért az alábbiakban csak a fitnessgép használati utasításában leírtaktól eltérő működés található meg: TV-vel és rádióval való használat, és a Wellness TV beállítása.



FIGYELMEZTETÉS

Az érintőképernyőn nem lehetséges egyszerre több gomb megnyomása, ezért a személyes profilok beállításához és a konfigurációs menühöz hozzáférni az alábbiak szerint lehet.



Nyomja meg a profilok gombját a személyes profilok beállításához.



A rendszer egy profil kiválasztására szólítja fel, azonban e helyett nyomja meg ugyanezt a gombot még egyszer, majd nyomja meg **egymás után** a **3**-as, a **6**-os és a **9**-es gombokat.

A konfigurációs menühöz való hozzáféréshez nyomja meg **egymás után** (nem pedig egyszerre) a **3**-as, a **6**-os és a **9**-es gombokat.

Ha azonban, a nyelv készenléti módban való megváltoztatása engedélyezve van (*modifiable*), a **0**-as, a **3**-as, a **6**-os és a **9**-es gombokat kell **egymás után** megnyomnia.

2.1 A kezelőgombok leírása

A Wellness TV-vel felszerelt gépek kezelőpanelje a szokásos gombokon kívül rendelkezik a TV és rádió kezelőgombjaival is.



A TV teljes képernyős módban való megjelenítése, és a TV beállító gombjainak megjelenítése (lásd 2.1.1).



A rádió bekapcsolása, és a rádió beállító gombjainak megjelenítése (lásd 2.1.2).



A rádió kikapcsolása, és a beállító gombok elrejtése.



A TV teljes képernyős módban való megjelenítése a TV beállító gombjai nélkül, kivéve az alábbi gombot (lásd 2.2).



A TV teljes képernyős módjában a TV beállító gombok, illetve a PAUSE (rövid szünet), QUICK START (gyors kezdés) és STOP (megállító) gombok megjelenítése (lásd 2.2).

2.1.1 A TV kezelőgombjai



A TV megjelenítése a képernyőnek csak egy részén (részképernyős mód).



A kezelőpanelen lévő összes gomb megjelenítése a TV megjelenítése nélkül.



TV csatorna váltása. A gombok között a kiválasztott TV csatorna száma és neve jelenik meg.



TV hangerejének megváltoztatása. A hangerő megváltoztatásakor, az új hangerőszint jelenik meg egy rövid időre a gombok között, ahol egyébként a TV csatorna száma és neve látható.



2.1.2 A rádió kezelőgombjai

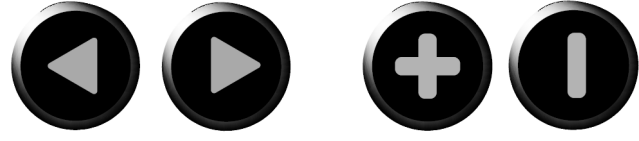

Az eltárolt állomások közötti váltás. A gombok között a kiválasztott állomás száma és frekvenciája jelenik meg.

Rádió hangerejének megváltoztatása. A hangerő megváltoztatásakor, az új hangerőszint jelenik meg egy rövid időre a gombok között, ahol egyébként a rádióállomás száma és frekvenciája látható.

2.2 TV-vel való edzés

Készletléti állapotban a TV teljes képernyős módban fut, és megjelennek a TV kezelőgombjai, illetve a PAUSE (rövid szünet), QUICK START (gyors kezdés) és STOP (megállító) gombok.



A QUICK START gombbal kezdhető meg az edzés, vagy ha a fitnessgép egy edzésprogram része, egyszerűen helyezze be a TGS kulcsot vagy smartcard-ot.

Kezdés után, a Bike, a Recline, a Synchro és a Step esetén a nehézségi szint gombok, Run esetén a sebesség és a dőlési szög beállító gombok is a képernyőre kerülnek.



Az edzés paramétereinek módosítása után pár másodperccel a TV teljes képernyős módra



vált és csak a gomb jelenik meg.



Nyomja meg ezt a gombot a nehézségi szint, vagy a sebesség és a dőlési szög megváltoztatásához, illetve a TV kezelőgombjainak megjelenítéséhez.

Ahhoz, hogy a rendelkezésre álló gyakorlatok közül választhasson a funkciógombokkal, a TV-t ki kell kapcsolni, és meg kell jeleníteni az összes kezelőgombot. Ehhez nyomja meg a



gombot.

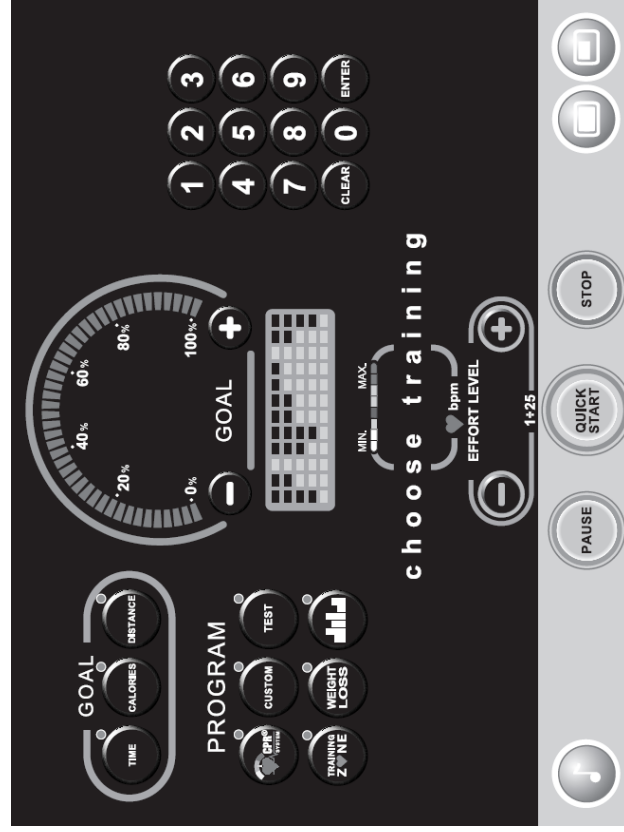

Az edzés megkezdése után, a



gombbal kapcsolhatja a TV-t teljes képernyős módra;



gombbal jelenítheti meg a TV-t a képernyőnek csak egy részén (részképernyős mód);



gombbal kapcsolhatja be a rádiót, és aktiválhatja a vonatkozó kezelőgombokat.



INFORMÁCIÓ

A max erő teszt nem hajtható végre TV nézés közben, ezért ha a max erő teszt el lett indítva, a TV nem kapcsolható be.

Váltson részképernyős módra, ha akarja, hogy egyszerre látszódjanak a gyakorlat paramétereinek megváltoztatására szolgáló gombok, a célív és körmegyed, és a szívritmus.

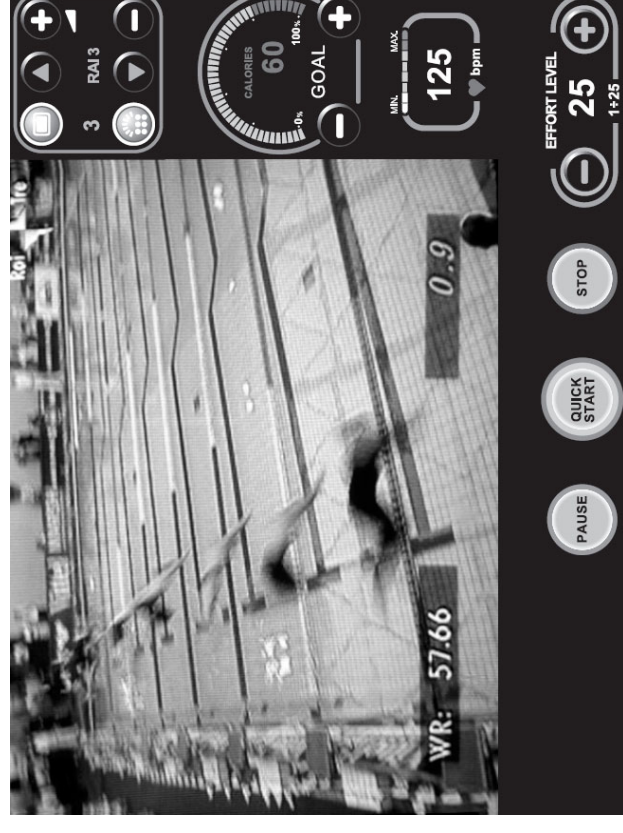

A Run Excite-on részképernyős módban a ventilátor gombja alulra kerül.

2.3 Rádióval való edzés

Készenléti állapotban a TV teljes képernyős módban fut, és megjelennek a TV kezelőgombjai, illetve a PAUSE (rövid szünet), QUICK START (gyors kezdés) és STOP (megállító) gombok.



A QUICK START gombbal kezdhető meg az edzés, vagy ha a fitnessgép egy edzésprogram része, egyszerűen helyezze be a TGS kulcsot vagy smartcard-ot.

A rádió hallgatásához kapcsolja ki a TV-t a



gombbal, majd kapcsolja be a



rádiót és aktiválja a vonatkozó kezelőgombokat a

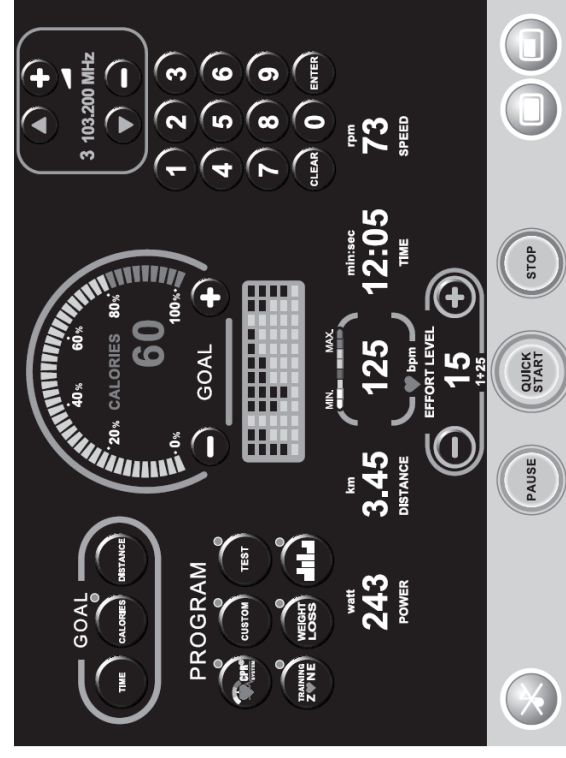

Ebben a módban a rendelkezésre álló gyakorlatok megkezdhetők a funkciógombokkal.

A rádió kikapcsolásához nyomja meg a



gombot.



INFORMÁCIÓ

A max erő teszt nem hajtható végre rádióhallgatás közben, ezért ha a max erő teszt el lett indítva, a rádió nem kapcsolható be.

2.4 Az üzenetek

Ha a TV be van kapcsolva, akár teljes képernyős, akár részképernyős módban, az üzenetek a képernyő felső részén jelennek meg. Az információs üzenetek színe zöld, a figyelmeztető üzenetek színe piros.

Ha a TV be van kapcsolva, leveletés közben csak az edzés eredményei jelennek meg, az edzés elején és közben pedig csak a fontos üzenetek.

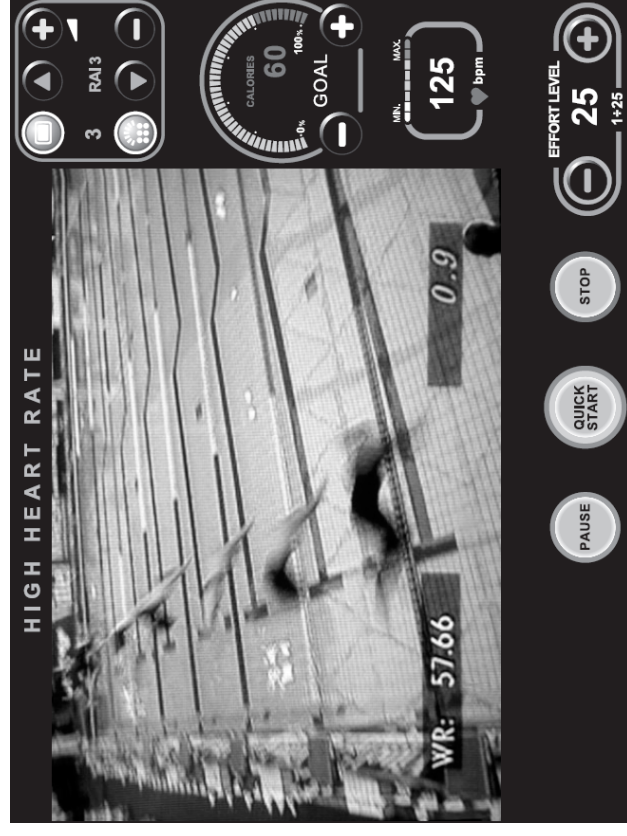

2.5 TV beállítása

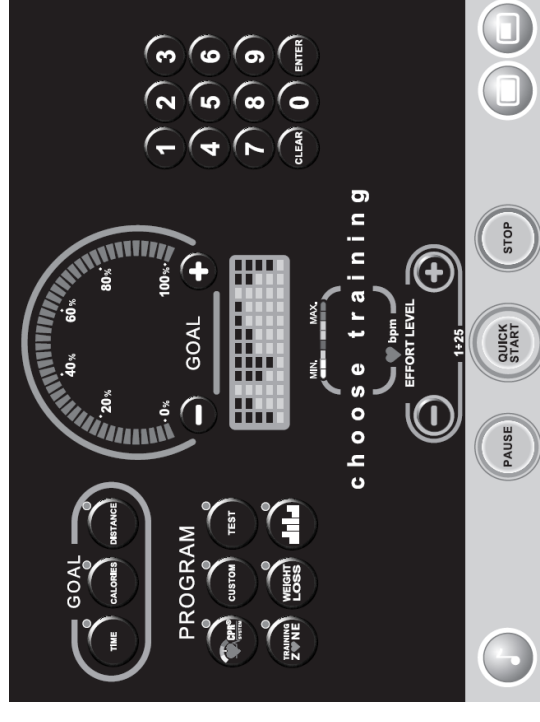

Készletléti módban a TV és rádió legyen kikapcsolva, és nyomja meg **egymás után a 3-as, 6-os és 9-es** gombokat. Ha azonban, a nyelv készletléti módban való megváltoztatása engedélyezve van (*modifiable*), a **0-ás**, a **3-as**, a **6-os** és a **9-es** gombokat kell **egymás után** megnyomnia.

Ezután írja be a **2407** jelszót, majd nyomja meg az ENTER gombot a megerősítéshez.

A TV részképernyős módban jelenik meg a következő gombokkal együtt:

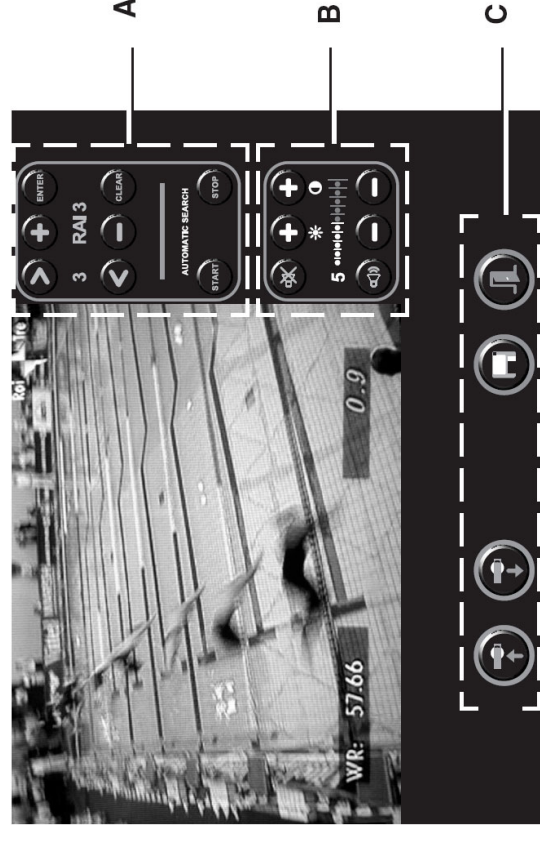

A a TV csatorna eltávolására szolgáló gombok (lásd 2.5.1);

B a fényerő, kontraszt és hangkimenet beállító gombok (lásd 2.5.2);

C a végleges elmentésre vagy a készletléti állapotba való visszatérésre szolgáló gombok (lásd 2.5.3).



A készletléti módba való visszatéréshez nyomja meg a jobb oldalon lévő gombot.

Ha, amikor ezt a gombot megnyomja, a TV beállításai meg lettek változtatva (a 2.5.1-ben és a 2.5.2-ben leírtak szerint), és a változtatások nem lettek elmentve az EEPROM-ba (lásd 2.5.3), az új beállítások csak a gép újraindításáig tárolódnak a memóriában. Ezért jelenik meg a következő üzenet:



Az ENTER megnyomására a változtatások véglegesen elmentődnek az EEPROM-ba.

2.5.1 TV csatornák eltárolása

TV csatornák eltárolásakor egy azonosító szám és név rendelhető minden csatornához. Az eltárolt csatornák használat közben a TV megfelelő kezelőgombjaival tekinthetők meg. Legfeljebb 39 TV csatorna tárolható el. Egy további csatorna foglalt az AV bemenet számára (DVD, VHS vagy játékgép).

A TV csatornák automata kereséséhez nyomja meg a START gombot. A keresés alatt, a megtalált csatornák számai és frekvenciái jelennek meg a gombok között. Amikor az automata keresés befejeződik, az első helyen ideiglenesen eltárolt csatorna jelenik meg.



A

és



gombokkal válthat a csatornák között. Amikor megtalálja azt a csatornát, amit el akar tárolni, nyomja meg az ENTER gombot a megerősítéshez. A csatorna száma és a frekvencia jelenik meg a gombok között.



A

és



gombokkal válassza ki a számot, ahol a csatornát tárolni akarja, majd nyomja meg az ENTER gombot a megerősítéshez. Ha ennél a számnál már van eltárolt csatorna, megjelenik a neve. Nyomja meg az ENTER gombot a régi csatorna új csatornával való felülírásához.

Egy alfanumerikus billentyűzet jelenik meg. Ezzel tudja beírni az új csatorna nevét.



A CAPS LOCK billentyűvel válthat kis- és nagybetű között. Ha világít a kis lámpa, nagybetűk íródnak.



A beírt szöveg törléséhez, nyomja meg a

gombot vagy a CLEAR gombot.



A beírt szöveg elmentéséhez és a továbblépéshez nyomja meg a

gombot

vagy az ENTER gombot.

Nyomja meg a STOP gombot az automata keresés leállításához. Az addig megtalált csatornák elmenthetők. Ha másodsorra is megnyomja a STOP gombot, a keresés eredményei törlődnek.



INFORMÁCIÓ

Keresés közben nem lehet kilépni a konfigurációs menüből (azaz amikor az írás sárga). A konfigurációs menü kilépőgombja csak akkor használható, ha az írás kék.

Ilyen módon, az új csatorna csak a gép kikapcsolásáig marad a memóriában (RAM memória). A változtatások végleges eltávolításához (az EEPROM-ba) lásd a 2.5.3-as szakaszt.

2.5.2 Fényerő, kontraszt és hangkimenet beállítások

A második billentyűzet, ami kék és sárga gombokat tartalmaz, a következőkre használható:



A kép fényerősségének növelése 1-től 10-ig.



vagy



csökkentése



A kép kontrasztjának növelése 1-től 10-ig.



vagy



csökkentése



A hangszóró bekapcsolása (ha vannak), amik a fülhallgató nélkül működnek.



A hangszórók kikapcsolása (ha vannak), hogy a hang kizárólag a fülhallgatón keresztül szójjon.

Minden véghezvitt beállítás csak a gép kikapcsolásáig tárolódik el a memóriában (RAM memória). A változtatások végleges eltárolásához (az EEPROM-ba) lásd a 2.5.3-as szakasz.

2.5.3 Beállítások eltárolása az EEPROM-ba

Az előzőekben leírt beállítások (fényerő, kontraszt, hangkimenet és TV csatornák) csak a gép kikapcsolásáig maradnak a memóriában. Újraindítás után a régi beállítások térnek vissza.

A beállítások végleges eltárolásához el kell menteni őket az EEPROM-ba. A konfigurációs menüből való kilépés előtt, nyomja meg a  gombot, ami a következő megerősítő üzenetet eredményezi:

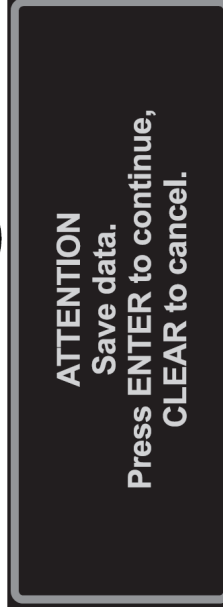

Nyomja meg az ENTER gombot a megerősítéshez.

Annak érdekében, hogy ne kelljen minden gépen elvégezni ugyanazokat a beállításokat, az adatok a CSAFE port soros csatlakozásán keresztül átvihetők egy másik gépre.

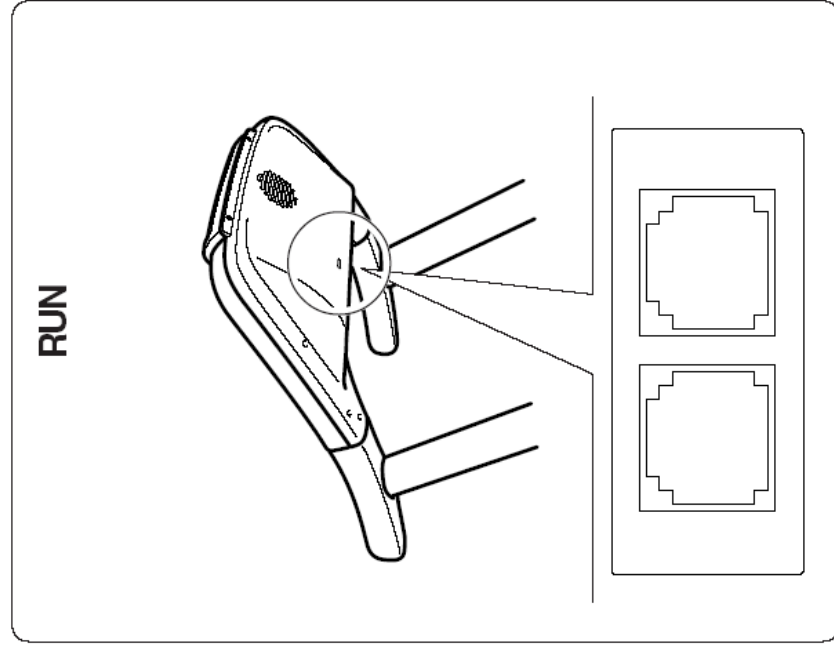
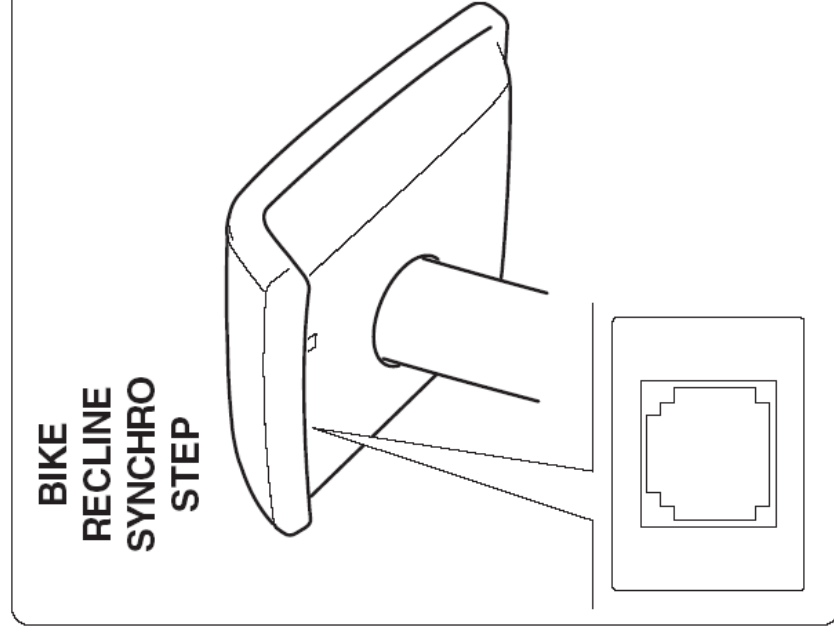

Az adatokat elmentheti a TGS kulcsra vagy smartcard-ra, majd a másik gépen ezekről betöltheti a beállításokat.

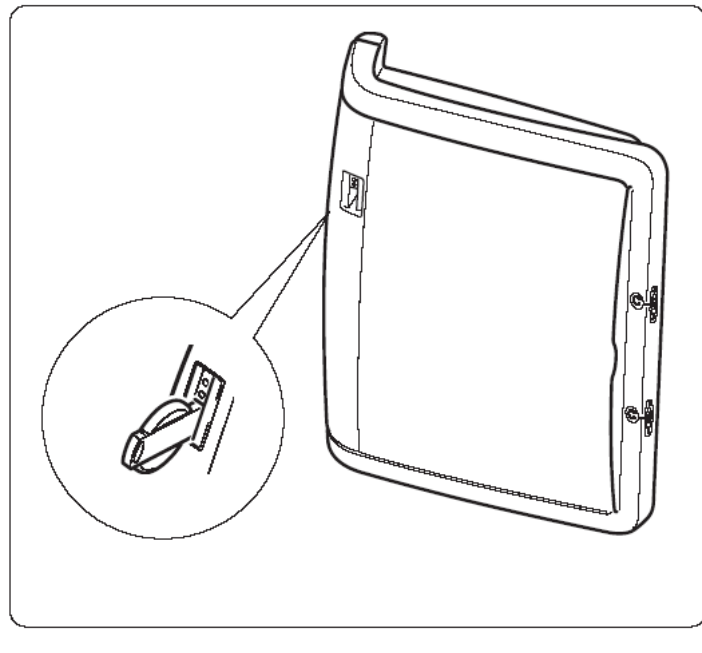

Adatok átvitele a TGS kulccsal vagy a smartcard-dal

Az EEPROM memóriában lévő beállításokat úgy mentheti rá a TGS kulcsra, hogy a TGS kulcsot behelyezi a leolvasóba, majd megnyomja a  gombot. Ugyanez vonatkozik a smartcard-ra is.

A TGS kulcsra és a smartcard-ra az EEPROM memóriában lévő beállítások mentődnek el, és nem a RAM-ban lévő. Ezért a változtatásokat, az adatok átvitele előtt, először mindig el kell menteni az EEPROM memóriába, ahogy ez a 2.5.3-nál le van írva.

Miközben az adatok a TGS kulcsra vagy smartcard-ra mentődnek, a következő üzenet jelenik meg:



A TGS kulcsra elmentett adatok másik gépre való feltöltéséhez helyezze be a TGS kulcsot a leolvasóba, majd nyomja meg a  gombot. Ugyanez vonatkozik a smartcard-ra is.

Miközben az adatok a TGS kulcsról vagy smartcard-ról a gépre másolódnak, a következő üzenet jelenik meg:



Vagy a gépre szerelt leolvasó típusától függően: *reading smartcard data*.

Ha az beállítások lementését vagy betöltését kezdeményezi a megfelelő gomb megnyomásával úgy, hogy nem helyezte be a TGS kulcsot vagy smartcard-ot, a következő üzenet jelenik meg:



Vagy a gépre szerelt leolvasó típusától függően: *insert the smartcard*.

Az átvitt adatok a RAM memóriába kerülnek, tehát csak a gép kikapcsolásáig maradnak meg. A végleges eltároláshoz, az adatokat el kell menteni az EEPROM memóriába, ahogy ez a 2.5.3-nál le van írva.



FIGYELMEZTETÉS

Csak a konfigurációs menübe való belépés után helyezze be a TGS kulcsot vagy smartcard-ot. Ha nem lép először be a konfigurációs menübe, a beállítások helyett, az edzés adatai kerülnek beolvasásra a TGS kulcsról vagy smartcard-ról.

Adatok átvitele a CSAFE porton

A CSAFE portok soros csatlakozása is használható az adatok átvitelére:

- csatlakoztassa a két gép CSAFE portját egy RJ45 (fordító) csatlakozókkal ellátott soros kábellel;
- mindkét gépen lépjen be a konfigurációs menübe;
- az adatokat tartalmazó gépen nyomja meg a  gombot a másolás megindításához.

Az EEPROM adatai, és nem a RAM adatai, másolódnak át, ezért a beállításokat először el kell menteni az EEPROM memóriába, ahogy ez a 2.5.3-nál le van írva.

Az adatokat küldő gépen adatküldés közben a következő üzenet jelenik meg:



Ha a kábel nem lett megfelelően csatlakoztatva a következő üzenet jelenik meg:



Az átvitt adatok a RAM memóriába kerülnek, tehát csak a gép kikapcsolásáig maradnak meg. A végleges eltároláshoz, az adatokat el kell menteni az EEPROM memóriába, ahogy ez a 2.5.3-nál le van írva.

2.6 Rádió beállítása

Készenléti módban a TV és rádió legyen kikapcsolva, és nyomja meg **egymás után** a **3-as**, **6-os** és **9-es** gombokat. Ha azonban, a nyelv készenléti módban való megváltoztatása engedélyezve van (*modifiable*), a **0-as**, a **3-as**, a **6-os** és a **9-es** gombokat kell **egymás után** megnyomnia.

Ezután írja be a **2408** jelszót, majd nyomja meg az ENTER gombot a megerősítéshez.

A következő jelenik meg:

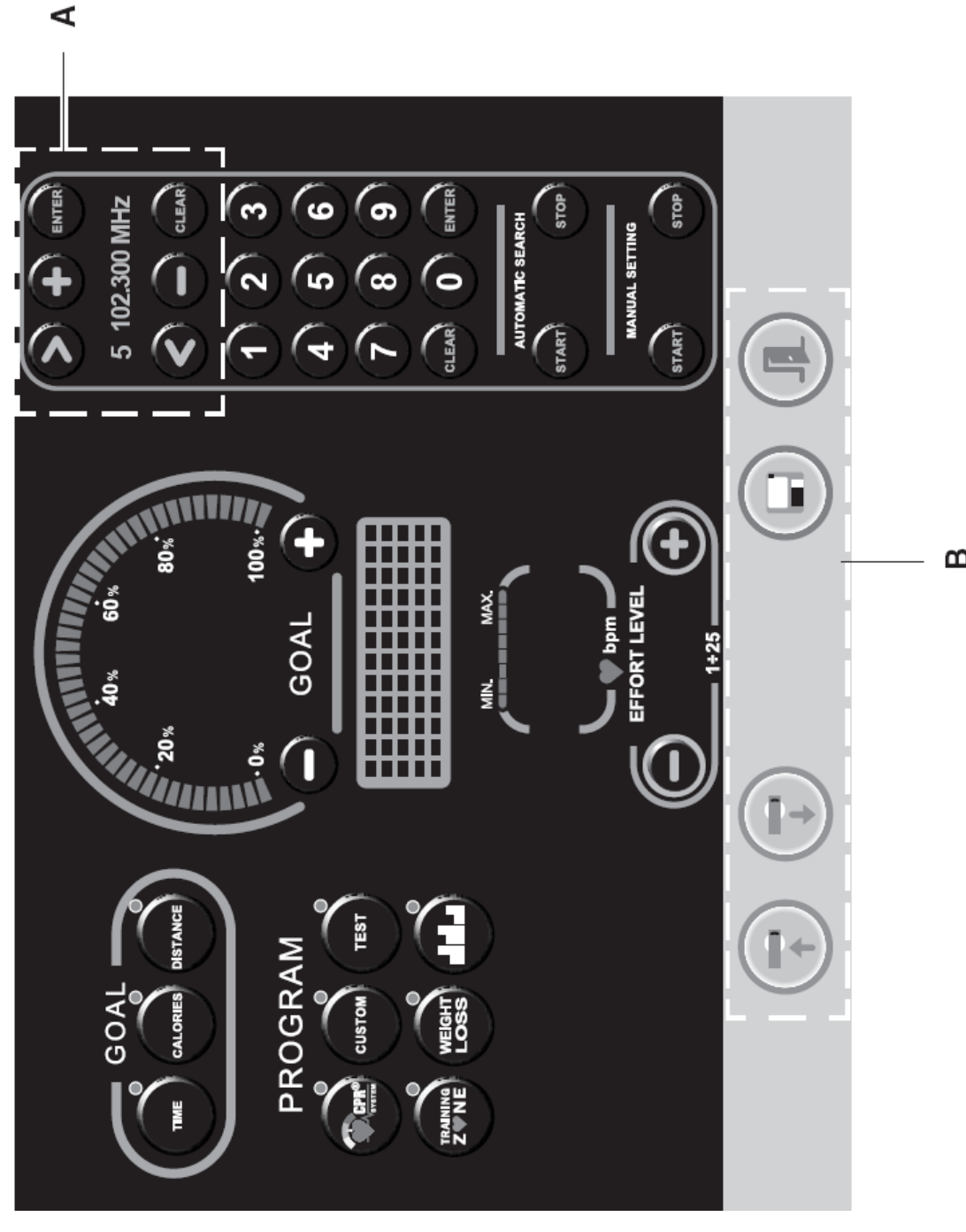

A a rádióállomások eltárolására szolgáló gomb;

B az állomások végleges eltárolására vagy a készenléti módba való visszatérésre szolgáló gombok (lásd 2.5.3)

A készenléti állapotba való visszatéréshez nyomja meg a jobboldali



gombot.

Ha, amikor ezt a gombot megnyomja, a rádióállomások meg lettek változtatva (a 2.6.1-ben leírtak szerint), és a változtatások nem lettek elmentve az EEPROM-ba (lásd 2.5.3), az új beállítások csak a gép újraindításáig tárolódnak a memóriában. Ezért jelenik meg a következő üzenet:





Az ENTER megnyomására a változtatások véglegesen elmentődnek az EEPROM-ba.



2.6.1 Rádióállomások eltávolítása

A billentyűzet használatával minden eltávolított állomáshoz egy azonosító szám rendelhető. Használat közben az eltávolított állomások a megfelelő rádiókezelő gombokkal hozhatók be. Legfeljebb 16 rádióállomás tárolható el.

Az állomáskeresés történhet automatikusan vagy frekvenciáról-frekvenciára.



Az **AUTOMATIC SEARCH** (automata keresés) megindításához nyomja meg a START gombot. Keresés közben, a megtalált állomások száma és frekvenciája megjelenik a gombok között. Amikor az automata keresés befejeződik, az első helyen ideiglenesen eltávolított FM frekvencia jelenik meg.

A  és  gombokkal válthat az állomások között. Amikor megtalálja azt az állomást, amit el akar tárolni, nyomja meg az ENTER gombot a megerősítéshez. Az állomás száma és a frekvencia jelenik meg a gombok között.

A  és  gombokkal válassza ki a számot, ahol az állomást tárolni akarja, majd nyomja meg az ENTER gombot a megerősítéshez. Ha ennél a számnál már van eltávolított állomás, megjelenik a frekvenciája. Nyomja meg az ENTER gombot a régi állomás az új állomással való felülírásához.

Ilyen módon, az új állomás csak a gép kikapcsolásáig marad a memóriában (RAM memória). A változtatások végleges eltávolításához (az EEPROM-ba) lásd a 2.5.3-as szakasz.

Egy adott frekvencia megkereséséhez nyomja meg a **MANUAL SETTING** (kézi beállítás) alatt lévő START gombot. Az állomás száma és frekvenciája a gombok között jelenik meg.

A  és  gombokkal válassza ki a számot, ahol az állomást tárolni akarja.

Adja meg az eltávolítandó állomás frekvenciáját a szám gombokkal. A frekvenciának 87,500 és 108,000 MHz között kell lennie.

A beírt számok törléséhez, nyomja meg a CLEAR gombot. Nyomja meg az ENTER gombot az állomás megerősítéséhez és eltávolításához.

Nyomja meg a STOP gombot a **MANUAL SETTING** (kézi beállítás) menüpontból való kilépéshez.

Ilyen módon, az új állomás csak a gép kikapcsolásáig marad a memóriában (RAM memória). A változtatások végleges eltávolításához (az EEPROM-ba) lásd a 2.5.3-as szakasz.

2.6.2 Beállítások eltávolítása az EEPROM-ba

A rádióállomások végleges eltávolítása az EEPROM-ba, illetve a TGS kulcsra vagy smartcard-ra, és az adatok beolvasása a TGS kulcsról vagy a smartcard-ról, ugyanúgy történik mint a TV esetén (lásd 2.5.3).

2.7 Érintőképernyő kalibrálása

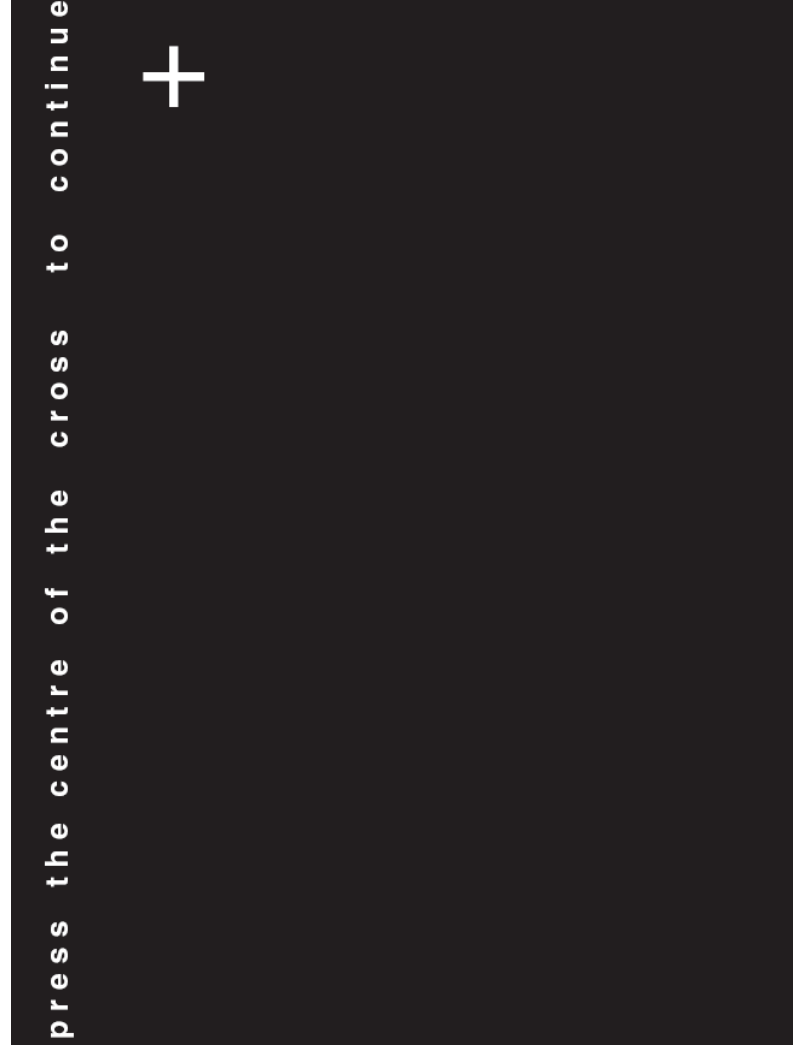



A képernyő kalibrálására van szükség rögtön a berendezés üzembe helyezése után, és minden olyan esetben, amikor egy gomb megnyomására nem a használati utasításban leírt esemény következik be.

Készletléti módban a TV és rádió legyen kikapcsolva, és nyomja meg **egymás után** a **3-as**, **6-os** és **9-es** gombokat. Ha azonban, a nyelv készletléti módban való megváltoztatása engedélyezve van (*modifiable*), a **0-ás**, a **3-as**, a **6-os** és a **9-es** gombokat kell **egymás után** megnyomnia.

Ezután írja be a **2409** jelszót, majd nyomja meg az ENTER gombot a megerősítéshez.

A képernyő teljesen elsötétül, és egy üzenet arra szólítja fel, hogy nyomja meg a képernyőn megjelenő  szimbólumot.

A  szimbólum háromszor jelenik meg, három különböző helyen a képernyőn. Helyes kalibráláshoz, nyomja meg a  szimbólumot az adott három helyen. Miután harmadszor is megnyomta, a Wellness TV készletléti módra vált.

A TECHNOGYM kizárólagos magyarországi importőre:

FINNRELAX
Szauna és Szabadidő Kft.

Székhely:
H-2220 Vecsés, Fő út 79. Pf.: 53.
Tel.: +36 29 350 096; +36 29 350 097; fax: +36 29 352 570

Bemutatóterem:
H-1037 Budapest, Szépvölgyi út 63/a.
Tel.: +36 1 250 4176; +36 1 250 4177; fax: +36 1 250 4177

E-mail: info@finnrelax.hu • www.finnrelax.hu • www.hu.technogym.com