

SELECTION

THE STRENGTH EVOLUTION



PULLDOWN

Használati Utasítás



A Technogym® és a The Wellness Company™ a Technogym® s.p.a. tulajdonában lévő védjegyek Olaszországban és más országokban.

Szerzői jogok fenntartva © Technogym® s.p.a., 2003 július.

A Technogym® fenntartja a jogot termékeinek és dokumentációinak előzetes bejelentés nélküli megváltoztatására.

Tartalomjegyzék

BEVEZETÉS	5
1 TECHNIKAI INFORMÁCIÓK	6
1.1 Gyártó és berendezés azonosítása	6
1.2 A berendezés leírása	7
1.2.1 Fő alkatrészek	7
1.2.2 Technikai adatok	8
1.2.3 Tartozékok	9
1.2.4 Biztonsági eszközök és feliratok	10
1.3 Üzembe helyezés és csomagolás	11
Csomagolás	11
A becsomagolt berendezés felemelése és mozgatása	11
A helyszíni megválasztása	12
Kicsomagolás	13
1.3.1 A berendezés emelése és mozgatása	14
1.3.2 A berendezés beállítása	16
1.4 Karbantartás	17
1.4.1 Rendszeres karbantartás	17
1.4.2 Speciális karbantartás	18
A szivacsosított részek cseréje	18
A súlykészlet kábelének cseréje	19
A súlykészlet kábelének feszítése	20
A súlykészlet védőburkolatának szétcsomagolása	21
1.5 Technikai támogatás	22
1.5.1 Gyári cserealkatrészek cikkszámjai	23
1.6 Tárolás	25
1.7 Hulladékkezelés	25
2 A BERENDEZÉS HASZNÁLATA	26
2.1 Elhelyezkedés	26
2.2 Gyakorlat	27
2.3 Biztonságos használat	28
KARBANTARTÁSI JEGYZÉK	29

Bevezetés

Ez a használati utasítás a gyártó nyelvén íródott majd ezután lett a célsország nyelvére lefordítva. A használati utasítás a berendezés szerves részét képezi, ezért mindig vele együtt tartandó. A használati utasítást a berendezés áthelyezése vagy eladása esetén is azzal együtt kell tartani.

A leírás hasznos információkat és ötleteket tartalmaz a berendezéssel való edzéshez és néhány sportorvosi tanácsot, ezért hasznos segítség mind a kezdő- mind a gyakorlott felhasználóknak számára.

Az alábbi szimbólumok megismerése segíti a használati utasítás értelmezését:



FIGYELMEZTETÉS

Kiemeli a fontos információt, amit nem szabad figyelmen kívül hagyni.



VESZÉLY

Kiemeli a szabályokat, amiket figyelmesen kell átolvasni, hogy elkerülje a személyekre és a berendezésre veszélyes szituációkat.



INFORMÁCIÓ

A gyakran feltett kérdésekre nyújt választ.

**A teljes használati utasítást olvassa végig,
mielőtt bármit csinálna a berendezéssel!**

1 Technikai információk

1.1 Gyártó és berendezés azonosítása

A berendezés- és gyártóazonosító címke; amely a görgők mögötti cső hátsó felén helyezkedik el, az alábbi információkat tartalmazza:

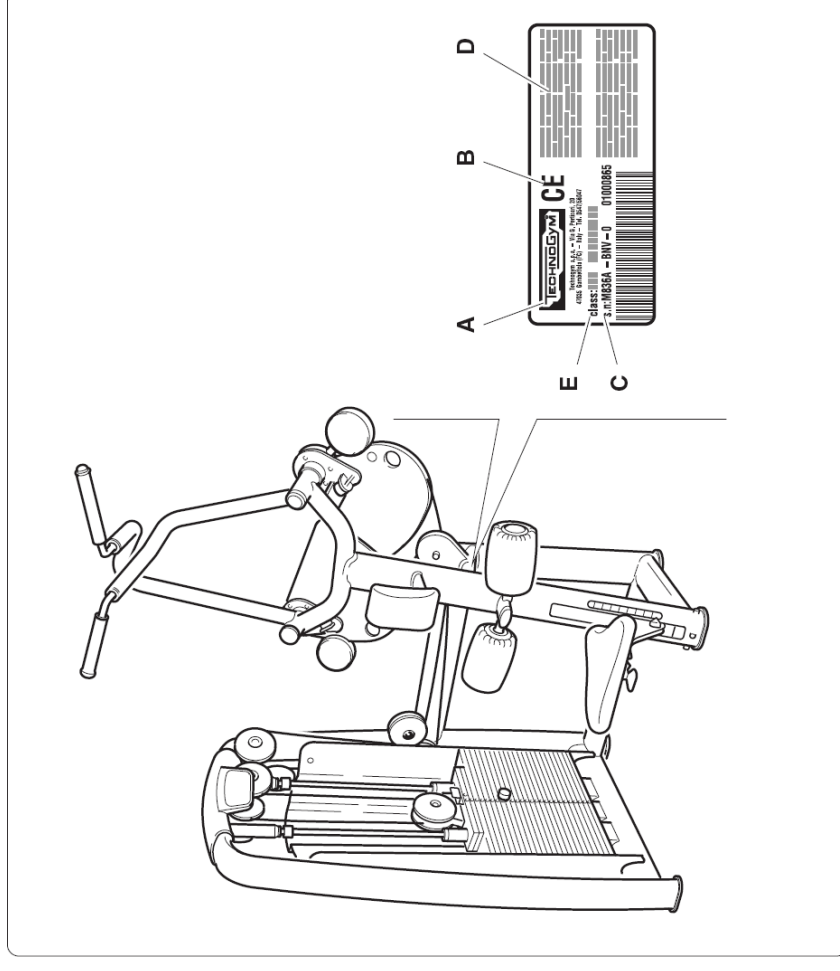

- A** A gyártó neve és címe
- B** CE jelzés
- C** Szériaszám
- D** Fontos információk
- E** Berendezés minősítése

1.2 A berendezés leírása

1.2.1 Fő alkatrészek

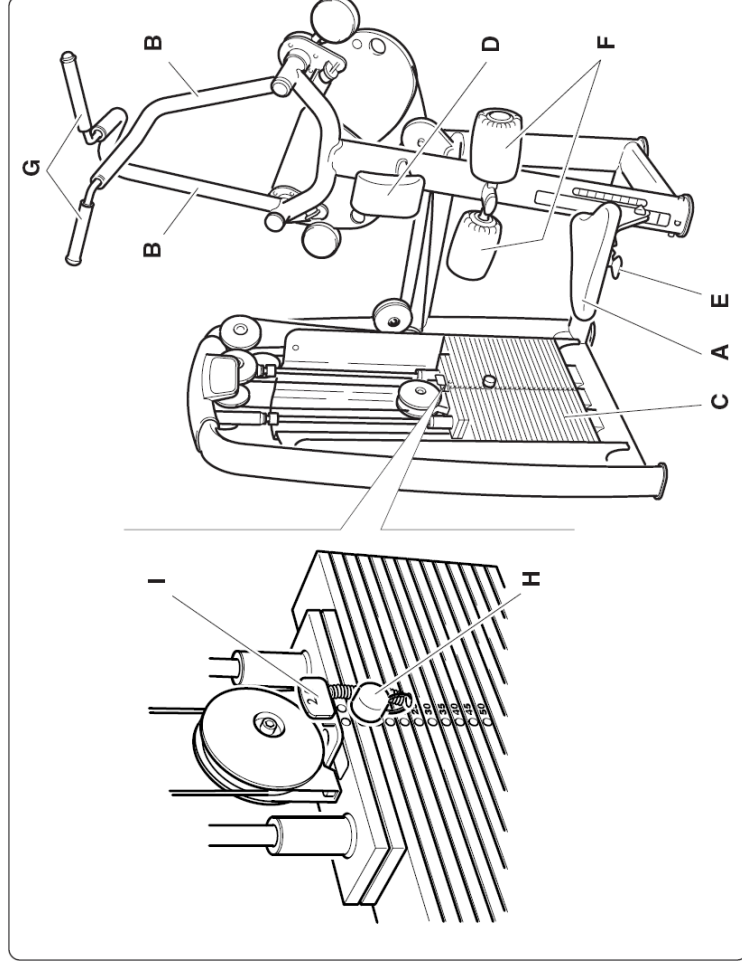

A Ülés: a felhasználó ezen ülve végzi a gyakorlatot. Helyezze a kar (E) segítségével állítható. A görgők (F) a felhasználó stabilitását növelik ülésen.

B Karok: ezeket a felhasználó a fogantyúk (G) segítségével mozgatja.

C Súlykészlet: ezt két vezetősín mentén, a karok (B) segítségével egy összekötő kábelen keresztül a felhasználó mozgatja. A szeg (H) segítségével választható ki a súly, a gyakorlatához szükséges erő beállításához. A csúszka (I) a terhelés 2,5 kg-mal történő állítására használható.

D Mellkas támasz: gyakorlat közben a mellkas ennek támaszkodik.

1.2.2 Technikai adatok

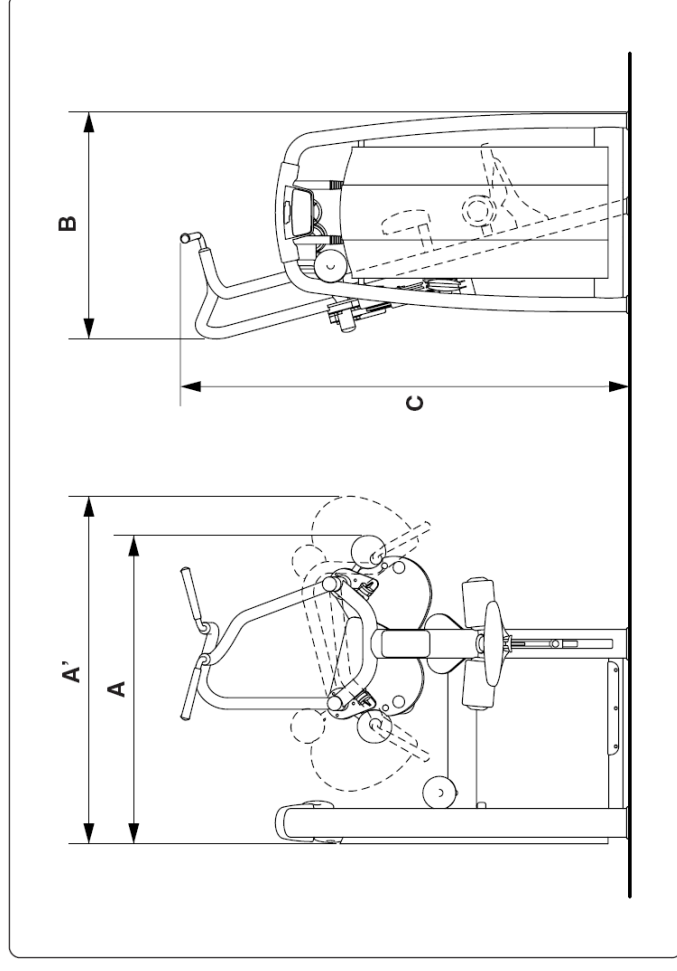

A Szélesség nyugalmi helyzetben 1300 mm

A' Maximális szélesség (gyakorlati helyzetben) 1390 mm

B Hosszúság 952 mm

C Magasság 1880 mm

A normál berendezés tömege 290 kg

A plusz súlyokkal rendelkező berendezés tömege 320 kg

Normál súlykészlet 100 kg

Növelt súlykészlet 130 kg

1.2.3 Tartozékok

A berendezés **alappfelszereltsége** a következőkből áll:

- A** Használati utasítás
- B** Garancialevél

A cserealkatrészek azonosítóit az 1.5.1-es fejezetben található táblázat tartalmazza.

Opcionális kiegészítők: kerekek (**C** és **D**) a berendezés mozgatásához (A0000015), Basic Box (Alapdoboz) szerelőkészlet (A0000010) és számlap (**E**) (H0000369), amit a felső rúd és a súlyvezető sínek közé kell felszerelni.



FIGYELMEZTETÉS

A mozgatott berendezés típusától függően lehet, hogy egy vagy két elforduló kerék van.

A számtartó felszerelése

A számtartót (**E**) közvetlenül a gép felső rúdja alá kell felszerelni. A géppel szembe állva erősítse a számtartót a baloldali csőre, amely a vezetősínt tartja, hogy a vezetősín gumijával egy szintben legyen.

A számtartó két darabból áll: a nagyobb darab (**E/1**) kerül előre, míg a sarló alakú (**E/2**) kerül a gép háttulja felé.

Helyezze be a két csavart (M5 x 6 Z) a gép eleje felől, majd csatlakoztassa rá a két M5-ös zárt anyát hátról. Ezután húzza meg az anyákat a megfelelő kulcsok használatával.

1.2.4 Biztonsági eszközök és feliratok

A berendezésnek nincsenek hegyes sarkai.

Az összes alkatrész, amely kapcsolatba kerül a testtel, megfelelően védett gumborítással vagy szivacsoszással van ellátva.

A súlykészleten egy külső védőburkolat van.

A súlykészletet takaró burkolaton, a felhasználó számára jól látható helyen, egy biztonsági előírásokat tartalmazó címke van (lásd szöveg melletti ábra).



FIGYELMEZTETÉS

Különösen figyeljen a gépen lévő címkekre, mert ezek információt nyújtanak a lehetséges veszélyekről és kockázatokról.

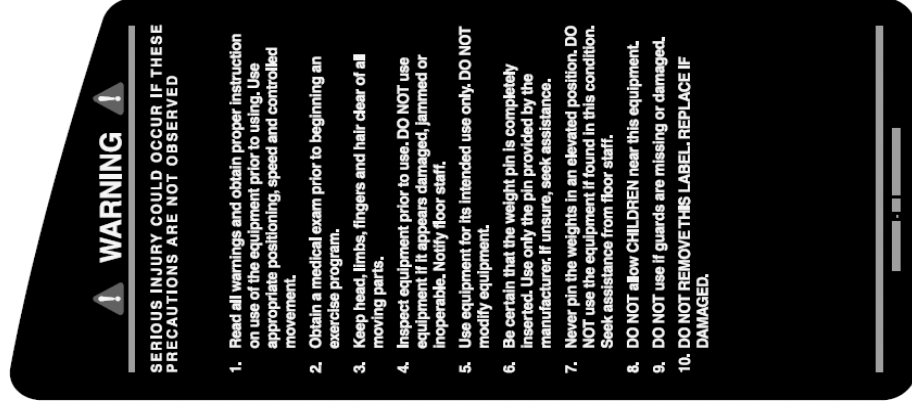

Egy másik címke is található mindkét karon, amelyek a **BECSÍPŐDÉS VESZÉLYÉT** jelzik.

1.3 Üzembe helyezés és csomagolás

☐ Csomagolás

A berendezés teljesen összeszerelt állapotban, fóliába és kartonba csomagolva, egy fa palettára rögzítve kerül kiszállításra.

☐ A becsomagolt berendezés felemelése és mozgatása

A csomag a szokásos emelőeszközökkel emelhető és szállítható.

A személyek és tárgyak biztonságának megőrzése érdekében, a célhelyszín figyelembevételével gondolja jól át, hogy milyen emelő és szállító eszközöket vesz igénybe.

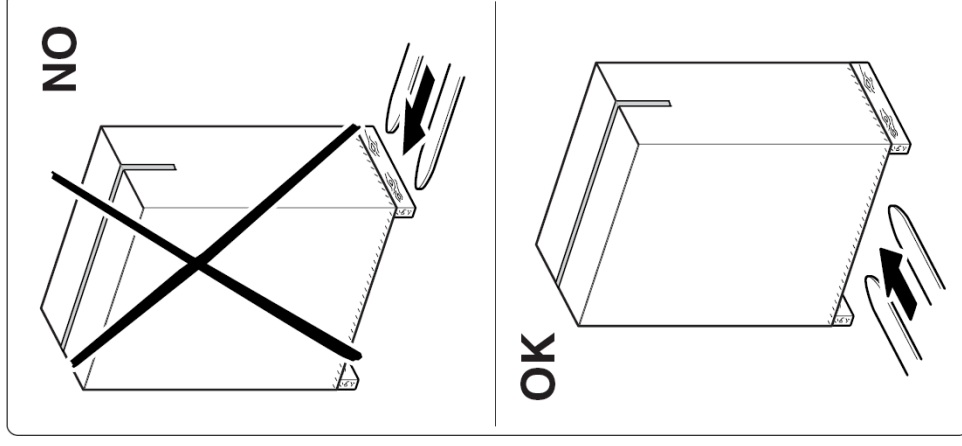

☐ A helyszín megválasztása

A berendezés biztonságos, kényelmes és hatékony használata érdekében, a helyszín bizonyos sajátos követelményeknek kell, hogy megfeleljen. Különösképpen a következőkre figyeljen oda, mielőtt eldöntené, hol állítja fel a berendezést:

- **hőmérséklet** +10°C és +25°C között;
- elegendő levegőáramlás, hogy a páratartalom 20% és 90% között legyen edzés közben;
- megfelelő **fény**, hogy a helyszín kellemes és nyugodt legyen;
- biztonsági okokból elegendő **szabad terület** a berendezés körül, számításba véve a gyakorlatok végzéséhez szükséges legnagyobb méreteket;
- sima, stabil és vibrációmentes padló, ami elég erős ahhoz, hogy a szükséges súlyt elbírja.

Ha a berendezés **nyilvános helyen** kerül üzembe helyezésre, a helyszínek az idevonatkozó törvényi előírásoknak is meg kell felelnie.



FIGYELMEZTETÉS

A berendezést olyan helyen kell telepíteni és használni, ahol a hozzáférés és a felügyelet a tulajdonos szigorú ellenőrzése alatt áll.

☐ Kicsomagolás

A berendezés fóliába csomagolva egy fa palettán kerül kiszállításra, amelyre szalagokkal valamint a palettára csavarozott falapokkal van terőrzítve.

Ahhoz, hogy a berendezést kivége a csomagolásból:

- vágja el a kartont a szaggatott vonal mentén, majd húzza le a berendezés teteje felé;
- távolítsa el a fóliát, úgy, hogy a berendezés teteje felé lehúzza;
- csavarja ki a falapokat rögzítő csavarokat;
- vágja el a berendezést rögzítő szalagokat;
- a palettáról való levételhez emelje meg a súlykészlet felőli oldalról és helyezze a padlóra.



INFORMÁCIÓ

Kérjük, tartson meg minden csomagolóanyagot és a palettát a berendezés becsmagolásához, ha azt a jövőben áthelyezné.

VESZÉLY

A csomagolóanyagokat (dobozok, zsákok stb.) ne hagyja gyermekek által elérhető helyen, mivel lehetséges veszélyt jelentenek; valamint nem szabad őket a környezetben hulladékként lerakni.

Ragassa fel a három instrukciós és figyelmeztető címkét, amelyeket a berendezéssel kapott, a súlykészletet takaró burkolatra.



FIGYELMEZTETÉS

A Technogym elhárít minden felelősséget, ha a berendezést a figyelmeztető és instrukciós címkék felragasztása előtt használja.

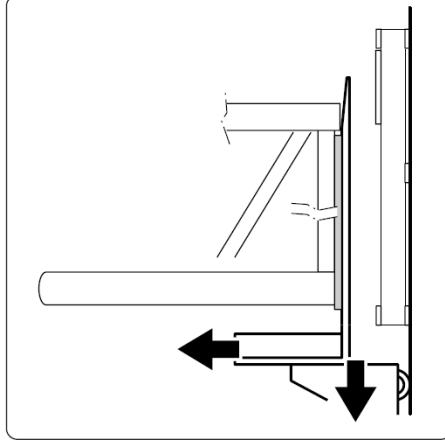
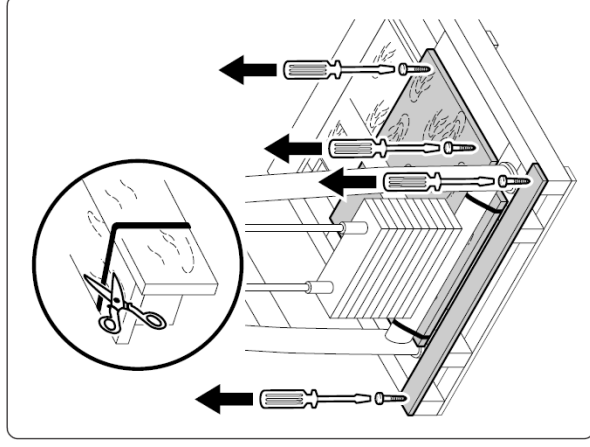

1.3.1 A berendezés emelése és mozgatása

A berendezést csak a kerekek segítségével mozgassa.



VESZÉLY

A berendezést nagyon óvatosan mozgassa, hogy elkerülje annak stabilitásvesztését.

A berendezés mozgatásához szükséges kerekek, miután felemelte a berendezést, benyomhatók a berendezés lábainak végeibe és ott a speciális szalagokkal rögzíthetők.

Emelje fel a berendezést egy béka vagy targonca segítségével csak a **súlykészlet oldalán**, és a nagyobb biztonság érdekében tegyen egy támasztékot a váz alá, hogy a berendezést felemelve tartsa.



FIGYELMEZTETÉS

Ajánlott a váz és a támaszték közé, valamint az emelő és a váz közé valamilyen puha anyagot rakni.

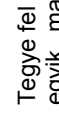
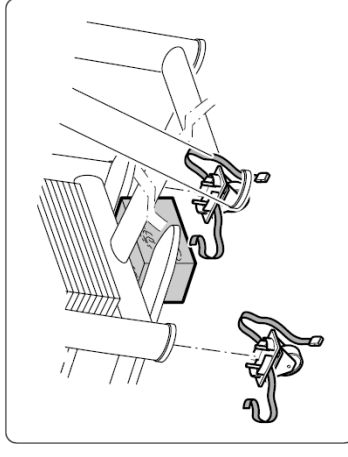

FIGYELMEZTETÉS

Tegye fel a két rögzített kereket, a súlykészlet egyik majd másik oldalára. Illessze be a kerekek csapjait (A) a berendezés lábainak végén lévő lyukakba, majd tolja be őket egészen.

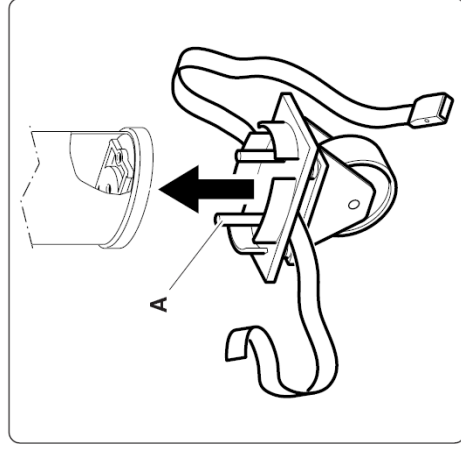

FIGYELMEZTETÉS

Amikor a berendezés fel van emelve, ne gyakoroljon nyomást a súlykészlet takaró burkolatára.



FIGYELMEZTETÉS

A rögzített kerekeket mindig a súlykészlet alá kell felszerelni.

Ugyanílyen módon eljárva, emelje fel a berendezést az **ülős felőli oldalon** és illessze a helyére a forgó kereket.



FIGYELMEZTETÉS

Ajánlott a **váz és a támaszték közé**, valamint az emelő és a **váz közé** valamilyen puha anyagot rakni.



FIGYELMEZTETÉS

Amikor a berendezés fel van emelve, ne gyakoroljon nyomást a súlykészlet takaró burkolatára.

Végül emelje fel a berendezést, vegye ki alóla a biztonsági támasztékokat, majd tegye le a földre.



FIGYELMEZTETÉS

Ha a berendezést mozgatja, csak a súlykészlet felől tolja ne más irányból.

A kerekek akkor is használhatók, amikor a berendezés a szállító palettára van rögzítve.

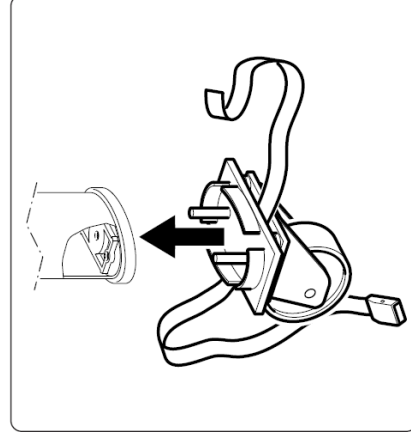
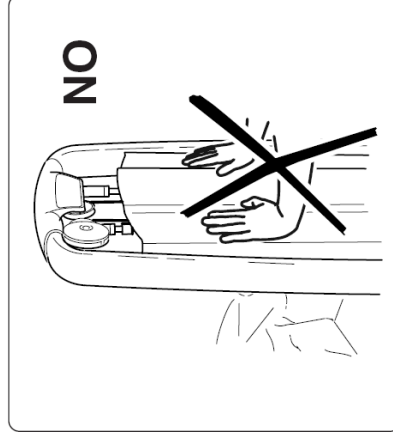
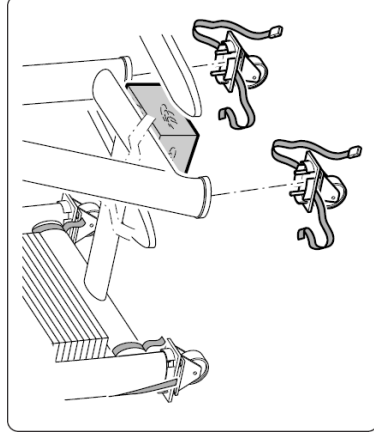

1.3.2 A berendezés beállítása

Miután a berendezést elhelyezte, ellenőrizze le, hogy vízszintben van-e.

Ehhez a berendezés talpán **(A)**, két kidomborodó nyílról jól azonosítható, beállító csavar van.

Emelje fel a berendezést, majd csavarja a csavart, amíg a berendezés vízszintbe kerül.

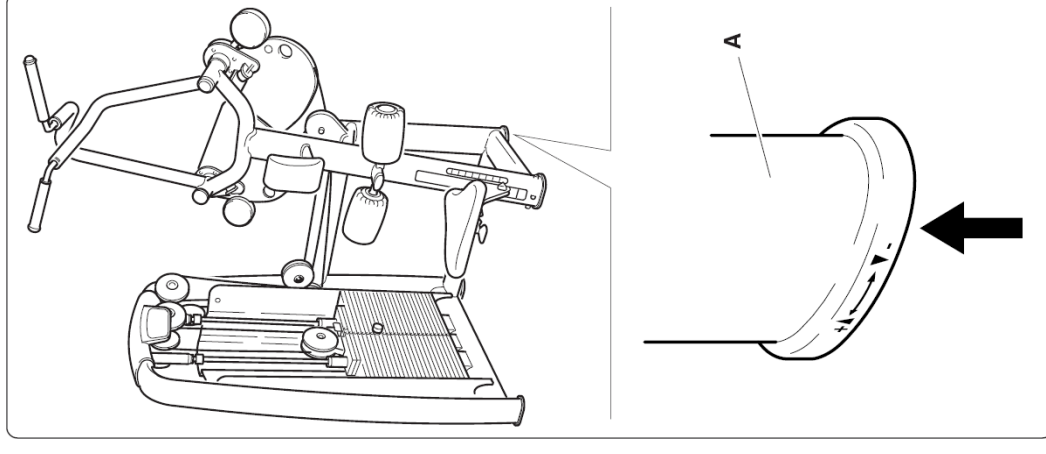

1.4 Karbantartás



FIGYELMEZTETÉS

A berendezés biztonsága csak akkor garantálható, ha kéthetente alaposan átvizsgálja sérülés és/vagy kopás jeleit kutatva.

1.4.1 Rendszeres karbantartás

A berendezést mindig tisztán és pormentesen kell tartani a szokásos higiéniai és egészségügyi szabályoknak megfelelően, főleg ha azt egy sportcentrumban vagy többen használják.

A szivacszott részek tisztításához használjon nedves rongyot vagy szivacsot és lágy szappant.

Minden héten törölje át a berendezés külső részeit egy nedves ronggyal.

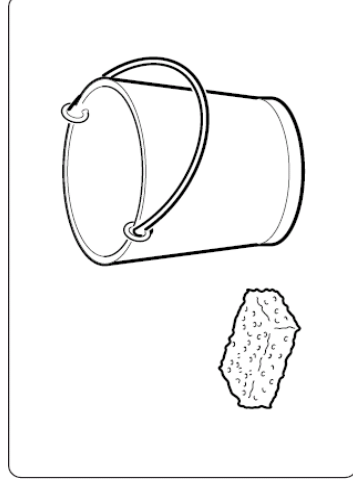

FIGYELMEZTETÉS

Ne dörzsölje túl erősen a rajzokat és a matricákon lévő írott utasításokat.

A súlyvezető sínek kenése:

- használjon puha rongyot a por és olajmaradékok eltávolítására;
- enyhén nedvesítse meg a rongyot az opcionális Basic Box (Alapdoboz) csomagban kapott olajjal;
- a rongy segítségével vigyen fel egy vékony réteg olajat a vezetősínekre, ügyelve, hogy ne legyen túl sok.

Ebben a használati utasításban nem szereplő karbantartási gyakorlatok elvégzése előtt, lépjen kapcsolatba a Technogym kizárólagos magyarországi képviselőjével – a Finnrelax - szal.

1.4.2 Speciális karbantartás

☐ A szivacszott részek cseréje

Higiéniai okokból szükséges a kopott szivacszott részek (támaszok, görgők, ülések, háttámaszok stb.) teljes cseréje.

A fogantyúk lecserélhetők a csavarok (A) kicsavarozása után.

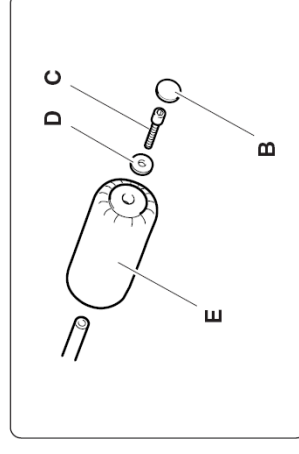
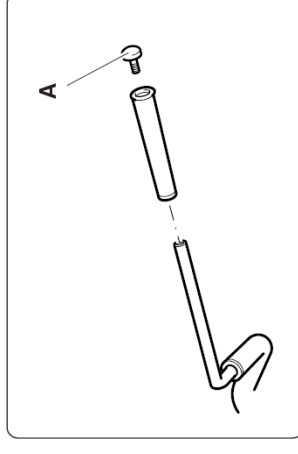

Az ülés és mellkas támasz cseréjéhez lazítsa ki azok hátoldalán lévő csavarokat.

A görgők cseréjéhez távolítsa el a kupakot (B) és csavarja ki a csavart (C), majd húzza le az alátétet (D) és a görgőt (E).

□ A súlykészlet kábelének cseréje



VESZÉLY

MINDIG csak a Technogym kizárólagos magyarországi képviselője - a Finnrelax - által árusított kábelt használja.

A kábelt minden esetben a kopás legelső jelekor ki kell cserélni, még akkor is, ha ez csak a külső gumi védőköpenyt érinti.



FIGYELMEZTETÉS

Havonta nézze át alaposan a kábelek épségét.

A kábel cseréjéhez a következőképpen járjon el:

- lazítsa ki a csavarokat (A) minkét kábelhúzó tárcsán (B), majd húzza ki a kábelt;
- fűzze be az új **súlykészlet** kábelt és húzza meg a csavarokat (A) az egyik kábelhúzó tárcsán (B) (kövesse az eredeti kábel fűzési útvonalát, amint azt az ábra is mutatja);
- helyezzen egy kb. 10 mm-es távtartót a súlykészlet első lemeze alá;
- feszítse meg a kábelt és húzza meg a csavarokat (A) a másik kábelhúzó tárcsán (B);
- távolítsa el a 10 mm-es távtartót a súlykészletből.

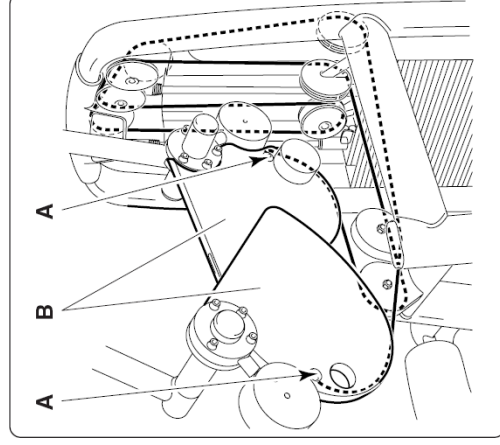

□ A súlykészlet kábelének feszítése

A súlykészlet kábelének feszítéséhez a következőképpen járjon el:

- használjon egy imbuszkulcsot (A) és egy villáskulcsot (B);
- lazítson egy fél fordulatot órmutatóval ellentétes irányban a csavaron (C) úgy, hogy közben tartja az imbuszcsavart (D);
- egy időben csavarja a mozgó csiga (E) mindkét oldalát. Az órmutató járásával egyezőben feszítheti, azzal ellentétesen, pedig lazíthatja a kábelt;



FIGYELMEZTETÉS

A mozgó csiga mindkét felét egyenlő mértékben csavarja el. Ennek ellenőrzéséhez folyamatosan figyelje, hogy a jeiólések (F) egy vonalban legyenek.

- a folyamat befejezéséhez húzza meg a csavart (C) úgy, hogy közben tartja az imbuszcsavart (D).

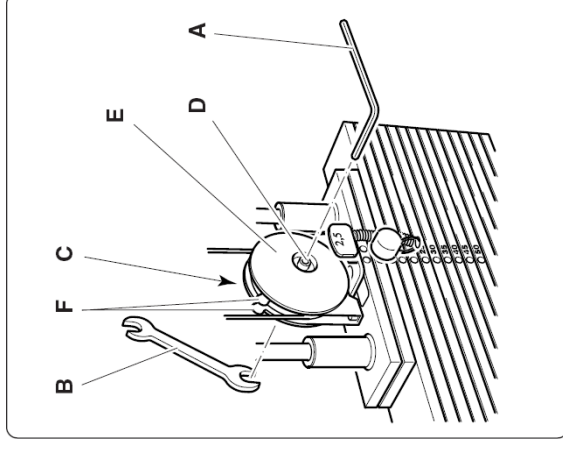

□ A súlykéslet védőburkolatának szét szerelése

A súlykéslet védőburkolatának (A) alsó fele a víz alsó keresztirányban támaszkodik, míg a felső rész csavarokkal (B) van a vázhoz rögzítve.

A védőburkolat (A) leszereléséhez a következőképpen járjon el:

- helyezzen egy kulcsot a csavarba (B), anélkül, hogy meglazítaná;
- húzza vissza a teleszkópos burkolatot (C), és egy villáskulcs segítségével lazítsa le az anyát (D);
- húzza vissza a teleszkópos burkolatot és egy villáskulcs segítségével lazítsa le az anyát (E);
- csavarja ki a csavart (B) a vázból;
- ismétlje meg a fenti lépéseket a védőburkolat másik oldalán is;
- döntse meg enyhén a védőburkolatot, majd csúsztassa ki felfelé.

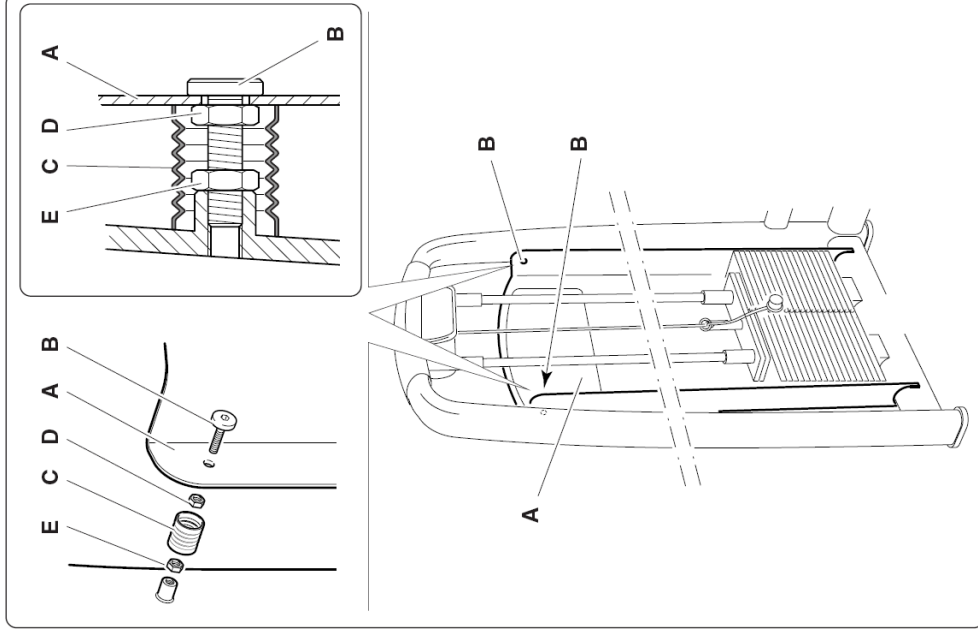

A védőburkolat visszaszereléséhez végezze el a fenti lépéseket fordított sorrendben, észben tartva, hogy a (B) csavart NEM szabad teljesen becsavarni, mivel az csak a burkolat KÖZÉPPONTOSÍTÁSÁRA szolgál a súlykészlethez képest. Csak a (D) és (E) anyákat kell meghúzni.

1.5 Technikai támogatás

A Technogym kizárólagos magyarországi képviselője – a Finnrelax – a következő technikai támogatást nyújtja:

- telefonos konzultáció;
- információ a garanciában foglalt szolgáltatásokról illetve, hogy milyen szolgáltatásokért kell külön fizetni;
- helyszínen történő javítás;
- eredeti pótalkatrészek.

Amikor kapcsolatba lép a Technogym kizárólagos magyarországi képviselője – a Finnrelax-szal –, a következő információkat kell megadnia:

- berendezés típusa;
- vásárlás dátuma;
- sorozatszám;
- a probléma részletes leírása.



FIGYELMEZTETÉS

A Technogym által nem felhatalmazott személyek által történő javítás/karbantartás a garancia érvénytelenségét okozza.

A TECHNOGYM kizárólagos magyarországi importőre:

FINNRELAX

Szauna és Szabadidő Kft.

Székhely:

H-2220 Vecsés, Fő út 79. Pf.: 53.

Ingyenesen hívható zöld számunk: +36 80 980 900

Fax: +36 29 352 570

Bemutatóterem:

H-1037 Budapest, Szépvölgyi út 63/a.

Tel.: +36 1 250 4176, +36 1 250 4177, fax: +36 1 250 4177

info@finnrelax.hu • www.finnrelax.hu • www.hu.technogym.com

1.5.1 Gyári cserealkatrészek cikkszámjai

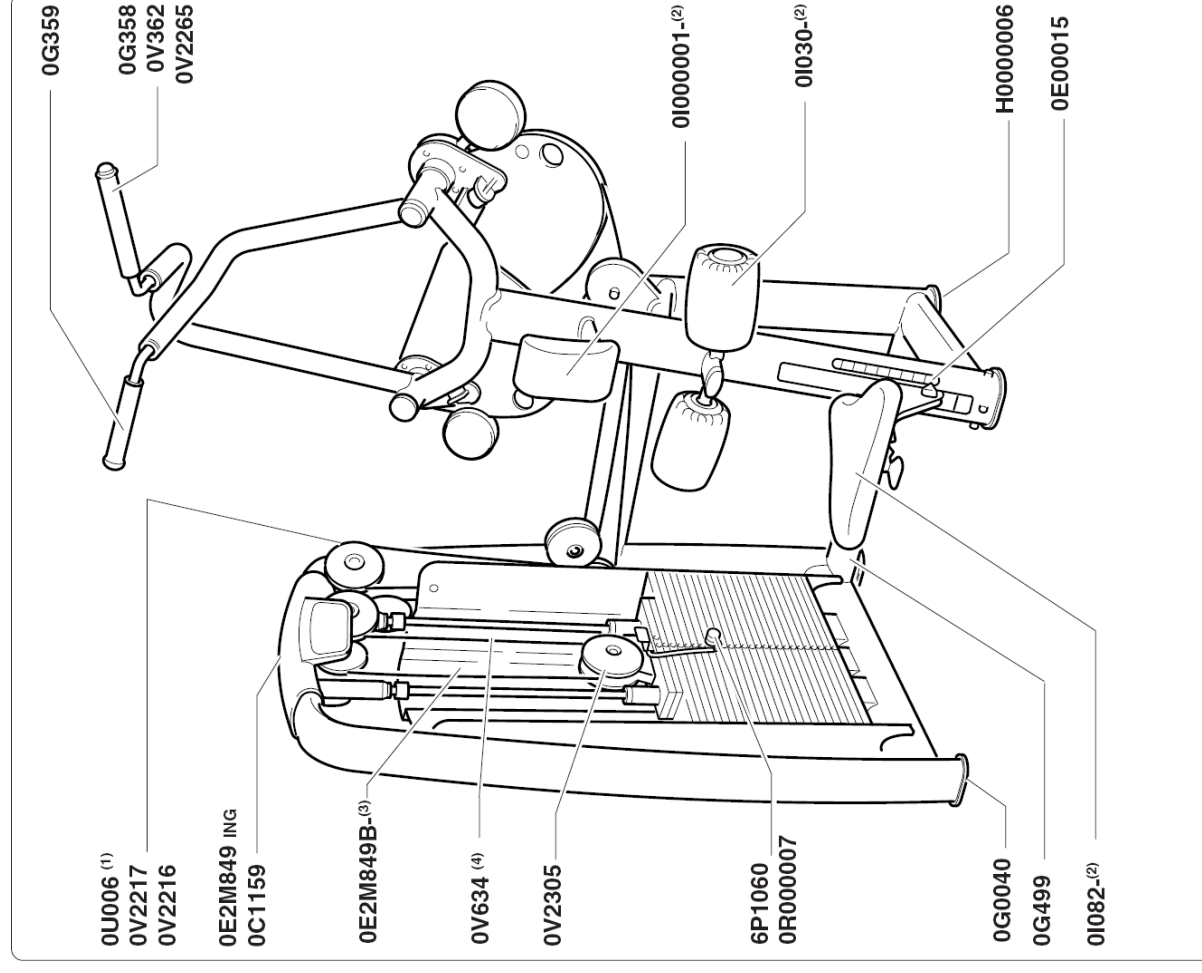

Cikkszám	Leírás	Cikkszám	Leírás
0U006 ⁽¹⁾	Csiga	0G499	Védőlemez
0V2217	Csiga külső burkolat	0G0040	Talp
0V2216	Csiga belső burkolat	H0000006	Állítható talp
0E2M849B- ⁽³⁾	Gyakorlatok tábla	0I000001 - ⁽²⁾	Meilkas támasz
0E2M849 ING	Első címke	0I030- ⁽²⁾	Görgő
0EKM849	Hátsó címke	0I082- ⁽²⁾	Ülés
0C1159	Tető	0E00015	Ülés beállítás címke
6P1060	Szeg	0G358	Bal fogantyú
0R000007	Szeg kábel	0G359	Jobb fogantyú
0V634 ⁽⁴⁾	Súlykészlet kábel	0V362	Fogantyú dugó
0V2305	Csiga burkolat	0V2265	Fogantyú gyűrű

FIGYELEM

(1) Minden csigának azonos a megrendelési száma.

(2) Mellékelje a szinkódot.

(3) Mellékelje a nyelv kódot.

(4) A normál súlykészlethez a kábel 633 cm hosszú, a plusz súlykészlethez a kábel 613 cm hosszú.

1.6 Tárolás

Ha a berendezést huzamosabb ideig nem fogja használni, javasolt a következőképpen tárolni azt:

- tiszta és száraz helyen, letakarva a por ellen;
- szobahőmérsékleten 10°C és 25°C között, 20-90%-os relatív páratartalom mellett.

A megfelelő tároláshoz ajánlott az eredeti csomagolóanyagok használata.

1.7 Hulladékkezelés

Mindig győződjön meg arról, hogy a berendezés semmilyen módon nem jelent veszélyt, ezért ne hagyja olyan helyen, ahol gyermekek játszhatnak vele.

Tilos a már nem használt berendezést nyitott helyeken, nyilvános területen, vagy olyan magánterületen, amit a nyilvánosság is használ, szemétként lerakni.

A berendezés újrahasznosítható anyagokból készült, mint például acél, alumínium és műanyagok, amiket a lakossági és hasonló hulladékokra vonatkozó érvényben lévő előírásoknak megfelelően kell hulladékkezelés alá vonni, olyan cégek segítségével, melyek a városi és környezeti higiénia megőrzésére, illetve hulladékkezelésre szakosodtak.

2 A berendezés használata

2.1 Elhelyezkedés

Üljön le és állítsa be az ülés magasságát a következőképpen: nyújtsa ki felfelé az egyik karját, míg a másikkal húzza fel az ülés eleje alatt lévő kart (A) és állítsa úgy az ülést, hogy kinyújtott keze kb. 5 cm-re legyen a fogantyúktól. Az ülés leeresztéséhez ülve maradhat, a felemeléséhez emelkedjen fel róla.

Válassza ki a terhelést a szeg segítségével (B).

Álljon fel és markolja meg a fogantyúkat szimmetrikusan. Használja a markolatok jelöléseit segítségként.

A kiinduló helyzetben talpa legyen a talajon, combjaival támaszkodjon meg a görgőkön, mellkasával támaszkodjon a mellkas támasznak, karja legyen kinyújtva a markolatokat enyhén húzza le.

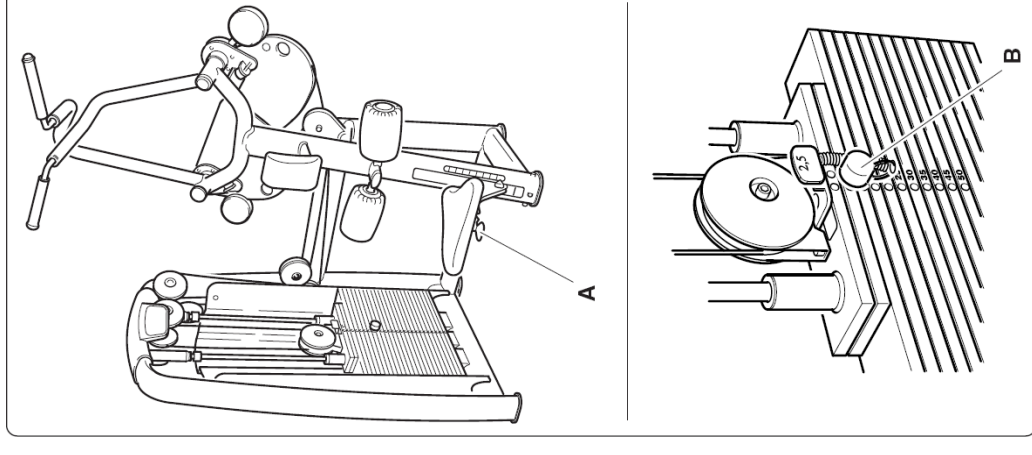

2.2 Gyakorlat

A gyakorlatot egyenes háttal végezze.

Húzza a fogantyúkat szimmetrikusan maga előtt lefelé anélkül, hogy felsőtestével hátradőljene. A gyakorlat közben csukló és a könyök egy síkban maradjon (oldal síkban).

Végezze egyenletes sebességgel a mozgást a megindítástól a befejezésig.

Ne használjon lendületet a mozgás végrehajtásához.

Mindig olyan súllyal dolgozzon, amivel szabályosan végre tudja hajtani a gyakorlatot.

A gyakorlat közben ne emelkedjen fel az ülésről.

A sorozat végén álljon fel és lassan eressze vissza a súlyt a kiindulási helyzetbe.

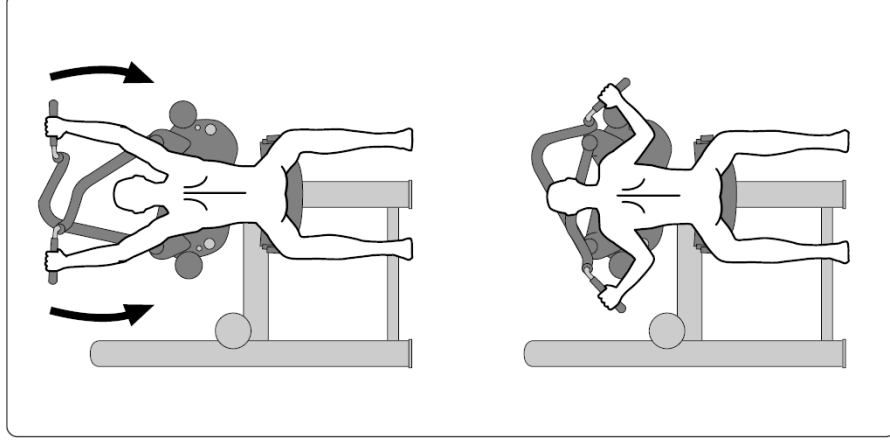

2.3 Biztonságos használat

- A berendezést csak a tervezett edzéstípushoz igazodó **orvosi vizsgálat** után, és kizárólag a **gyártó által előírt feltételek** mellett szabad használni.
- A berendezésen csak olyan gyakorlat hajtható végre, amelyre azt tervezték és olyan módszer szerint, valamint olyan körülmények közt amelyet ez a leírás előír.
- Aiknek sajátos fizikai problémáik vannak, csak az adott területre szakosodott orvos szigorú felügyelete mellett használhatják a berendezést.
- Az edzésprogramot az aktuális egészségi állapotának és ergonómiai tulajdonságainak függvényében tervezze meg és kezdjen mérsékelt terheléssel.
- Viseljen edzőcipőt és olyan ruházatot, amely alkalmas a gyakorlatok végzéséhez; ne viseljen olyan ruhát, ami gátolja az izzadást.
- Ha edzés közben rosszul érzi magát (szédülés, mellkasi fájdalom, stb.) **azonnal hagyja abba a gyakorlatot** és forduljon orvoshoz.
- Minden gyakorlat előtt **helyezkedjen el** megfelelően és ügyeljen rá, hogy a berendezés egyik alkatrésze se legyen az útjában.
- Gyakorlat közben ne tegye a kezét a súlykészlet közelébe.
- Ne tegye ki a berendezést vízszugármak.
- Ne hagyja a berendezést olyan helyen, ahol a környezeti hatások közvetlenül érhetik (eső, napsütés, stb.).
- A Pulldown egy ellensúlyos gyakorlatra alkalmas berendezés, amelyek használható testépítésre, erőedzésre és izomzatfejlesztésre, fizikai tevékenységhez, ami a fittség megőrzését szolgálja, testnevelésre és célirányos edzésre bizonyos versenyekhez és sportokhoz.
- A Pulldown berendezést csak arra a feladatra szabad használni, amire tervezték és készítették. Minden más használat nem megfelelőnek minősül és ezért veszélyes.
- A berendezést olyan helyen kell telepíteni és használni, ahol a hozzáférés és a felügyelet a tulajdonos szigorú ellenőrzése alatt áll.
- Ne engedje, hogy gyerekek felügyelet nélkül használják a berendezést.

Karbantartási Jegyzék

Munka száma A munka leírása Dátum

Munka száma A munka leírása Dátum

Munka száma A munka leírása Dátum

Munka száma A munka leírása Dátum

Munka száma A munka leírása Dátum

Munka száma A munka leírása Dátum
