

# SELECTION

THE STRENGTH EVOLUTION



## PECTORAL

Használati Utasítás



A Technogym® és a The Wellness Company™ a Technogym® s.p.a. tulajdonában lévő védjegyek Olaszországban és más országokban.

Szerzői jogok fenntartva © Technogym® s.p.a., 2003 július.

A Technogym® fenntartja a jogot termékeinek és dokumentációinak előzetes bejelentés nélküli megváltoztatására.

# Tartalomjegyzék

<b>BEVEZETÉS</b> .....	5
<b>1 TECHNIKAI INFORMÁCIÓK</b> .....	6
1.1 Gyártó és berendezés azonosítása .....	6
1.2 A berendezés leírása .....	7
1.2.1 Fő alkatrészek .....	7
1.2.2 Technikai adatok .....	8
1.2.3 Tartozékok .....	9
1.2.4 Biztonsági eszközök és feliratok .....	10
1.3 Üzembe helyezés és csomagolás .....	11
Csomagolás .....	11
A becsomagolt berendezés felemelése és mozgatása .....	11
A helyszín megválasztása .....	12
Kicsomagolás .....	13
1.3.1 A berendezés emelése és mozgatása .....	14
1.3.2 Az easy (könnyű) start rendszer szétszerelése .....	16
1.3.3 A berendezés beállítása .....	18
1.4 Karbantartás .....	19
1.4.1 Rendszeres karbantartás .....	19
1.4.2 Speciális karbantartás .....	20
A szivacsosított részek cseréje .....	20
A súlykészlet kábelének cseréje .....	21
A súlykészlet kábelének feszítése .....	22
A súlykészlet védőburkolatának szétszerelése .....	23
1.5 Technikai támogatás .....	24
1.5.1 Gyári cserealkatrészek cikkszámjai .....	25
1.6 Tárolás .....	27
1.7 Hulladékkezelés .....	27
<b>2 A BERENDEZÉS HASZNÁLATA</b> .....	28
2.1 Elhelyezkedés .....	28
2.2 Gyakorlat .....	29
2.3 Biztonságos használat .....	30
<b>KARBANTARTÁSI JEGYZÉK</b> .....	31

# Bevezetés

Ez a használati utasítás a gyártó nyelvén íródott majd ezután lett a célsország nyelvére lefordítva. A használati utasítás a berendezés szerves részét képezi, ezért mindig vele együtt tartandó. A használati utasítást a berendezés áthelyezése vagy eladása esetén is azzal együtt kell tartani.

A leírás hasznos információkat és ötleteket tartalmaz a berendezéssel való edzéshez és néhány sportorvosi tanácsot, ezért hasznos segítség mind a kezdő- mind a gyakorlott felhasználóknak számára.

Az alábbi szimbólumok megismerése segíti a használati utasítás értelmzését:



## **FIGYELMEZTETÉS**

Kiemeli a fontos információt, amit nem szabad figyelmen kívül hagyni.



## **VESZÉLY**

Kiemeli a szabályokat, amiket figyelmesen kell átolvasni, hogy elkerülje a személyekre és a berendezésre veszélyes szituációkat.



## **INFORMÁCIÓ**

A gyakran feltett kérdésekre nyújt választ.

**A teljes használati utasítást olvassa végig,  
mielőtt bármit csinálna a berendezéssel!**

# 1 Technikai információk

## 1.1 Gyártó és berendezés azonosítása

A berendezés- és gyártóazonosító címke; amely a háttámla mögött helyezkedik el, az alábbi információkat tartalmazza:

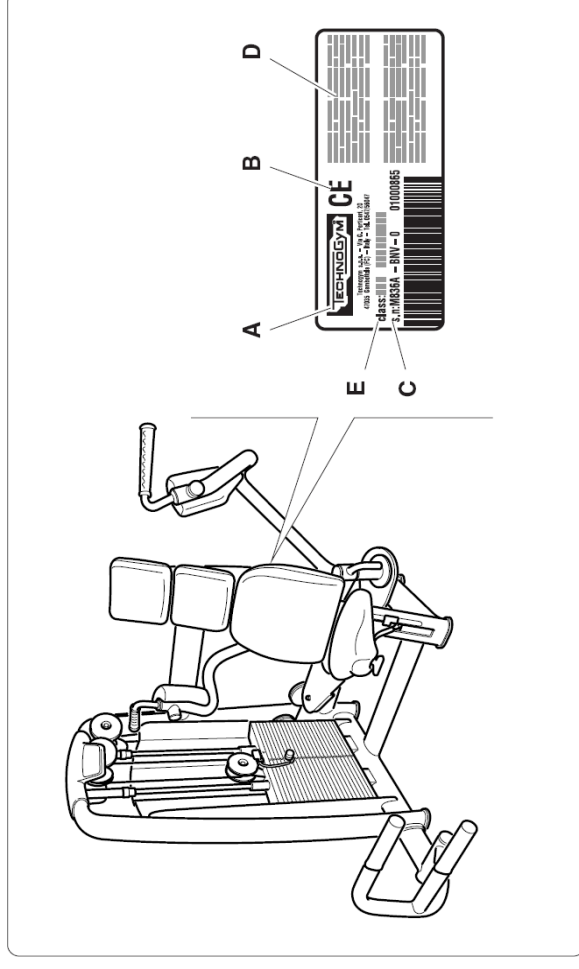

- A** Gyártó neve és címe
- B** CE jelzés
- C** Szériaszám
- D** Figyelmeztetések
- E** Berendezés minősítése

## 1.2 A berendezés leírása

### 1.2.1 Fő alkatrészek

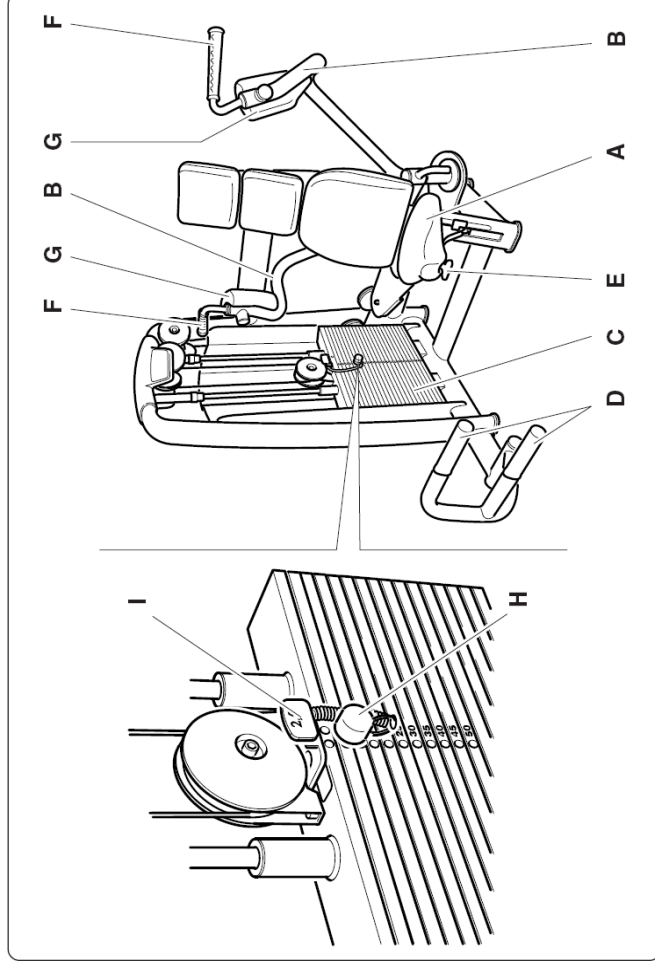

- A Ülés:** a felhasználó ezen ülve hajítja végre a gyakorlatokat. A helyzete beállítható a kar (E) segítségével.
- B Karok:** amelyeket a felhasználó mozgat a könyök támaszok segítségével (G). A fogantyún (F) található jelek a kezek elhelyezését segítik.
- C Súlykészlet:** ezt két vezetősín mentén, a karok (B) segítségével egy összekötő kábelen keresztül a felhasználó mozgatja. A szeg (H) segítségével választható ki a súly, a gyakorlathoz szükséges erő beállításához. A csúszka (I) 2,5 kg-mal növeli a terhelést.
- D Easy (könnyű) start kar:** opcionális rendszer, amelynek nyomásával a karok (B) a felhasználó felé közelítenek, megkönnyítve a megfelelő megfogást.

### 1.2.2 Technikai adatok

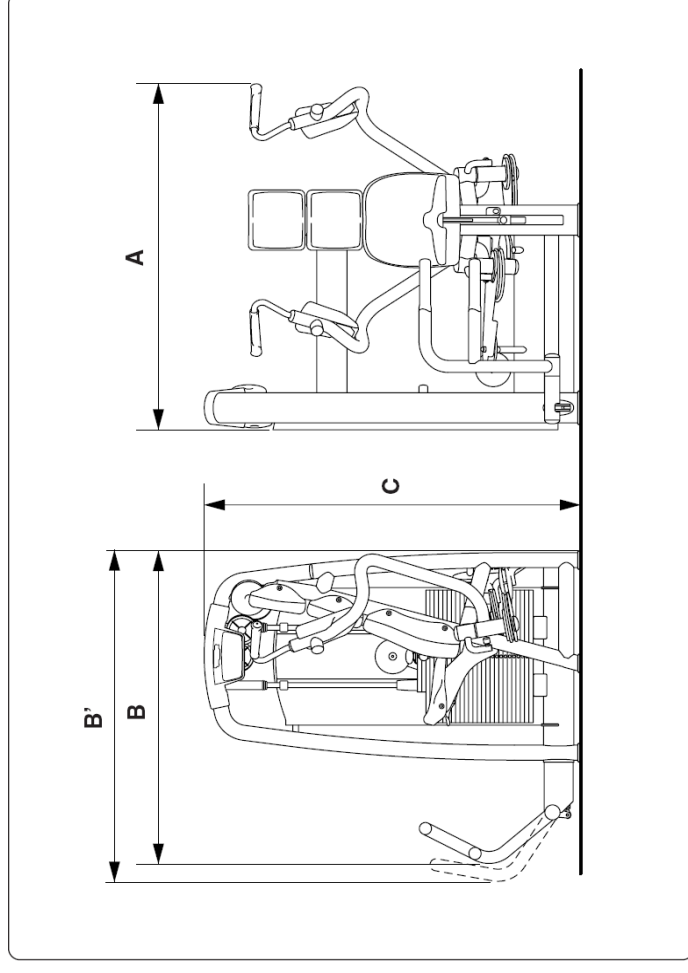

<b>A Szélesség nyugalmi helyzetben</b>	1380 mm
<b>B Hosszúság</b>	1314 mm
<b>B' Maximális hosszúság</b>	1478 mm
<b>C Magasság</b>	1486 mm
<b>A berendezés tömege normál súlykészlettel</b>	298 kg
<b>A berendezés tömege kiegészítő súlykészlettel</b>	328 kg
<b>Normál súlykészlet</b>	100 kg
<b>Kiegészítő súlykészlet</b>	130 kg

### 1.2.3 Tartozékok

A berendezés **alapfelszereltsége** a következőkből áll:

- A** Használati utasítás
- B** Garancialevél

A cserealkatrészek azonosítói az 1.5.1-es fejezetben található táblázat tartalmazza.

**Opcionális kiegészítők:** kerekek (**C** és **D**) a berendezés mozgatásához (A0000015), Basic Box (Alapdoboz) szerelőkészlet (A000010) és számlap (**E**) (H0000369), amit a felső rúd és a súlyvezető sínek közé kell felszerelni.



#### FIGYELMEZTETÉS

A típustól függetlenül lehet, hogy csak egy vagy két elforduló kerék van.

#### A számtartó felszerelése:

A számtartót (**E**) közvetlenül a gép felső rúdja alá kell felszerelni, a gép irányába nézve. Erősítse a számtartót a baloldali csőre, amely a vezetősínt tartja, hogy a vezetősínt gumijával egy szintben legyen.

A számtartó két darabból áll: a nagyobb darab (**E/1**) kerül előre, míg a sarló alakú (**E/2**) kerül a gép hátulja felé.

Helyezze be a két csavart (Tbc M5 x 6 Z) a gép eleje felől, majd csatlakoztassa rá a két M5-ös zárt anyát hátulról. Ezután húzza meg az anyákat a megfelelő kulcsok használatával.

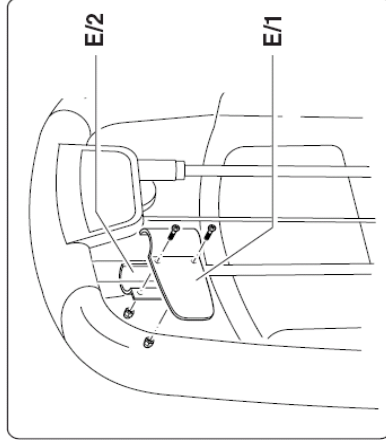
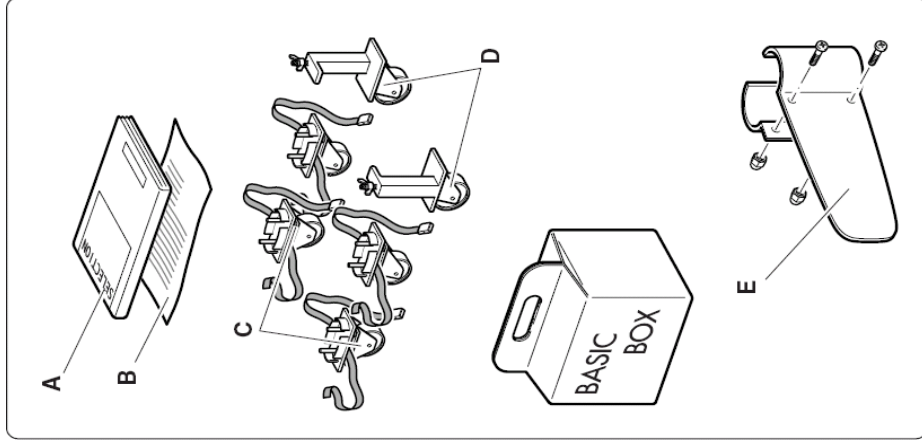

### 1.2.4 Biztonsági eszközök és feliratok

A berendezésnek nincsenek hegyes sarkai.

Az összes alkatrész, amely kapcsolatba kerül a testtel, megfelelően védett gumiborítással vagy szivacsoszással van ellátva.

A súlykészleten egy külső védőburkolat van.

A súlykészletet takaró burkolaton, a felhasználó számára jól látható helyen, egy címke van felragasztva, amely tartalmazza a biztonsági előírásokat (lásd szöveg melletti ábra).



#### FIGYELMEZTETÉS

Külföldön figyeljen a gépen lévő címkékre, mert ezek információt nyújtanak a lehetséges veszélyekről és kockázatokról.

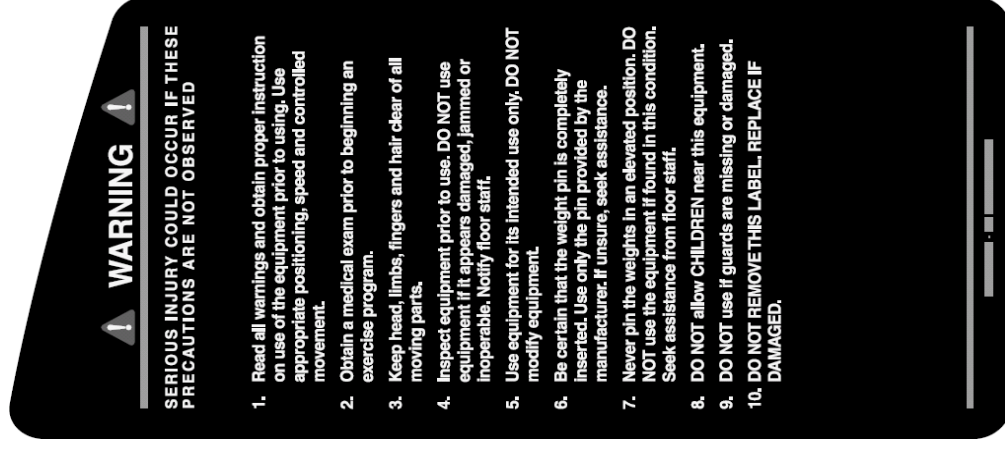

## 1.3 Üzembe helyezés és csomagolás

### Csomagolás

A berendezés teljesen összeszerelt állapotban, fóliába és kartonba csomagolva, egy fa palettára rögzítve kerül kiszállításra.

### A becsomagolt berendezés felemelése és mozgatása

A csomag a szokásos emelőeszközökkel emelhető és szállítható.

A személyek és tárgyak biztonságának megőrzése érdekében, a célhelyszín figyelembevételével gondolja át jól, hogy milyen emelő és szállító eszközöket vesz igénybe.

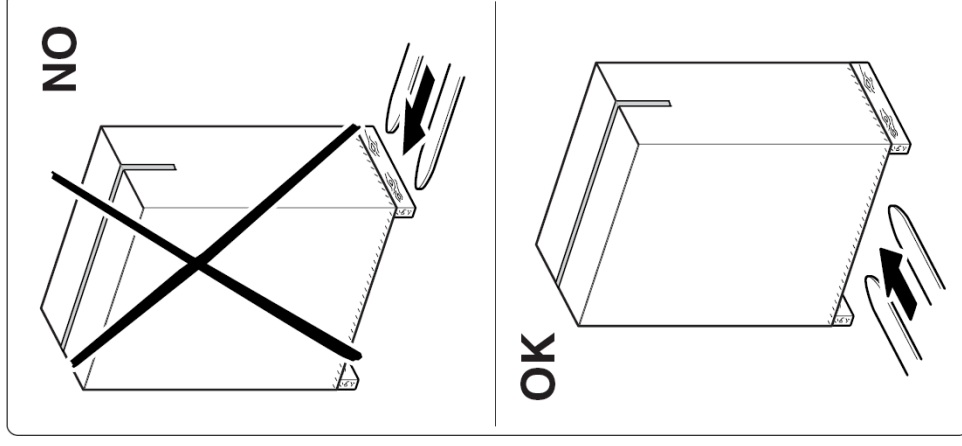

### A helyszín megválasztása

A berendezés egyszerű, biztonságos és hatékony használata érdekében, a helyszínnek bizonyos sajátos követelményeknek kell, hogy megfeleljen. Különösképpen a következőkre figyeljen oda, mielőtt eldöntené, hol állítja fel a berendezést:

- **hőmérséklet** +10°C és +25°C között;
- elegendő levegőáramlás, hogy a páratartalom 20% és 90% között legyen edzés közben;
- megfelelő **fény**, hogy a helyszín kellemes és nyugodt legyen;
- biztonsági okokból elegendő **szabad terület** a berendezés körül, megakadályozandó a mozgás közbeni elakadást.
- sima, stabil és vibrációmentes padló, ami elég erős ahhoz, hogy a szükséges súlyt elbírja.

Ha a berendezés **nyilvános helyen** kerül üzembe helyezésre, a helyszínnek az idevonatkozó törvényi előírásoknak is meg kell felelnie.



#### FIGYELMEZTETÉS

**A berendezést olyan helyen kell telepíteni és használni, ahol a hozzáférés és a felügyelet a tulajdonos szigorú ellenőrzése alatt áll.**

### ☐ Kicsomagolás

A berendezés egy fa palettán kerül kiszállításra, amelyre szalagokkal valamint a palettára csavarozott falapokkal van lerögzítve.

Ahhoz, hogy a berendezést kivége a csomagolásból:

- vágja el a kartont a szaggatott vonal mentén, majd húzza le a kartont a berendezés teteje felé;
- távolítsa el a fóliát, úgy, hogy a berendezés teteje felé lehúzza;
- csavarja ki a falapokat rögzítő csavarokat;
- vágja el a berendezést rögzítő szalagokat;
- a palettáról való levételhez emelje meg a súlykészlet felőli oldalról és helyezze a padlóra.



#### INFORMÁCIÓ

Kérjük őrizze meg az összes csomagolóanyagot és a palettát arra az esetre, ha a berendezést a jövőben áthelyezné.



#### VESZÉLY

A csomagolóanyagokat (dobozok, zsákok stb.) ne hagyja gyermekek által elérhető helyen, mivel lehetséges veszélyt jelentenek; valamint nem szabad őket a környezetben hulladékként lerakni.

Ragassa fel a három instrukciós és figyelmeztető címkét, amelyeket a berendezéssel kapott, a súlykészletet takaró burkolatra.



#### FIGYELMEZTETÉS

A Technogym elhárít minden felelősséget, ha a berendezést a figyelmeztető és instrukciós címkék felragasztása előtt használja.

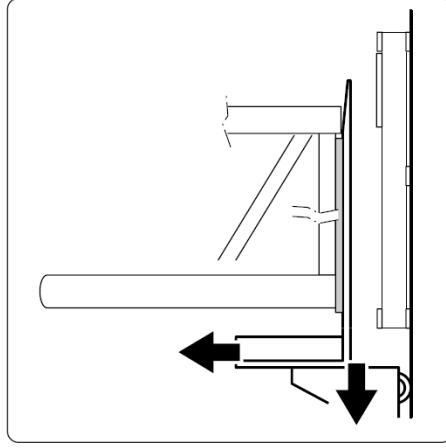
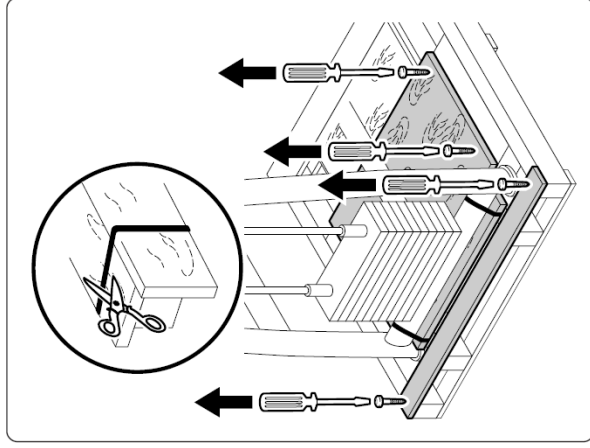

### 1.3.1 A berendezés emelése és mozgatása

A berendezést a kerekek segítségével mozgassa.



**VESZÉLY**  
A készüléket nagyon óvatosan mozgassa, a felborulás veszélye miatt.

A kerekek, miután felemelte a berendezést, benyomhatók a berendezés lábainak végeibe és a speciális szalagokkal rögzíthetők.

Emelje fel a berendezést egy béka vagy targonca segítségével a **súlykészlet oldaláról**, és a nagyobb biztonság érdekében tegyen egy támasztékot a váz alá, hogy a berendezést felemelve tartsa.

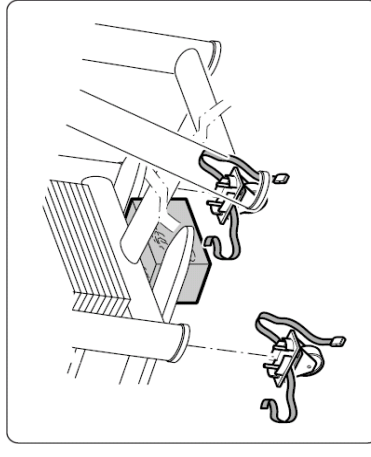

#### FIGYELMEZTETÉS

Ajánlott a váz és a támaszték közé, valamint az emelő és a váz közé valamilyen puha anyagot rakni.

Tegye fel a két egyirányú kereket, a súlykészlet egyik majd másik oldalára. Illessze be a kerekek csapjait (A) a speciális lyukakba a berendezés talpán, majd tojja be őket egészen.

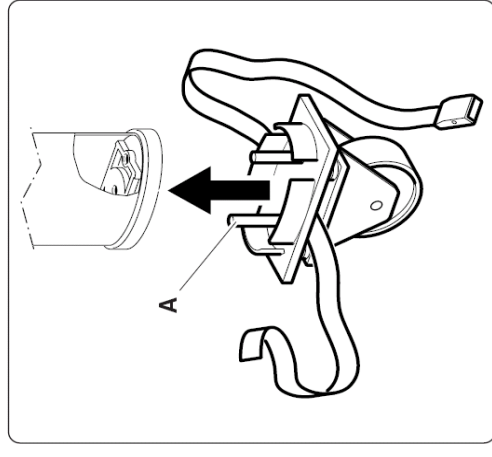

#### FIGYELMEZTETÉS

Amikor a berendezést emeli, ne gyakoroljon nyomást a súlykészlet takaró burkolatára.



#### FIGYELMEZTETÉS

A fix kerekeket mindig a súlykészlet alá kell felszerelni.

Ugyanígy módon eljárva, emelje fel a berendezést az ülés felőli oldalán és illesse a helyére a forgó kereket.



#### **FIGYELMEZTETÉS**

Ajánlott a váz és a támaszték közé, valamint az emelő és a váz közé valamilyen puha anyagot rakni.

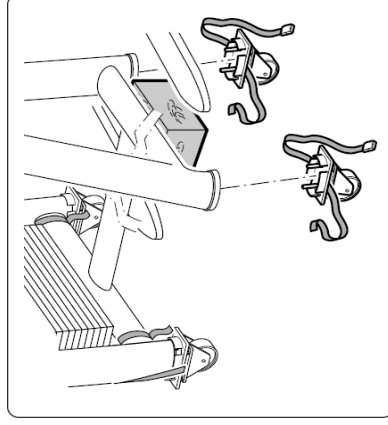

#### **FIGYELMEZTETÉS**

Amikor a berendezést emeli, ne gyakoroljon nyomást a súlykészlet takaró burkolatára.

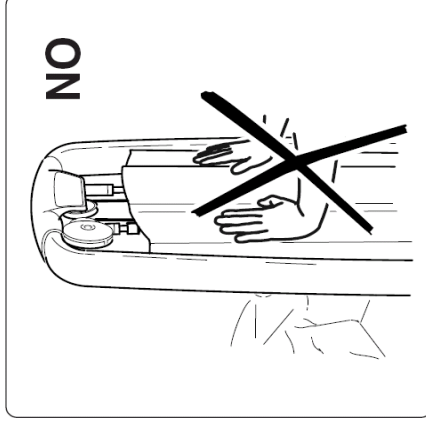

Végül emelje fel a berendezést, és támasztékok eltávolítása után engedje le a földre.



#### **FIGYELMEZTETÉS**

Ha a berendezést mozgatja, csak a súlykészlet felől tolja ne más irányból.

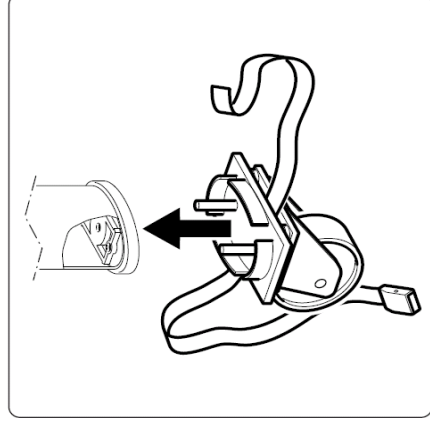

A kerekek akkor is használhatók, amikor a berendezés a szállító palettára van rögzítve.

### 1.3.2 Az easy (könnyű) start rendszer szétszerelése

A berendezés szállítását vagy szűk ajtón való keresztülvitelét segíti, hogy az easy start rendszer leszerelhető.

- emelje fel a berendezést a talajról;
- távolítsa el a dugót (A) a súlykészlet takaró burkolat hátuljából, hogy hozzáférjen a csavarhoz (B);
- távolítsa el a csavart (B), valamint a két további csavart a másik oldalról (C);
- távolítsa el a csavart, amely a berendezés talpa alatt található (D);
- távolítsa el a súlykészlet rögzítő szegét, emelje fel a kerstrudat (F) a karokkal, rögzítse a kerstrudat (F) a legmagasabb állásban a szeg behelyezésével;
- távolítsa el az easy start rendszert (E) anélkül, hogy működtetné.

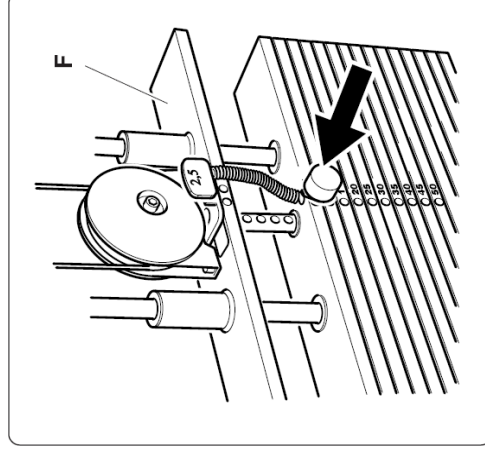
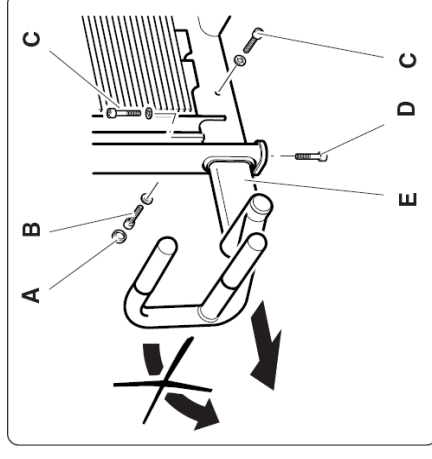

Az **easy start rendszer** visszazserelése, a berendezés felemelt állapotában:

- a szeg segítségével rögzítse a keresztirudat (F) a legmagasabb állásban;
- helyezze be az easy start rendszert (E) anélkül, hogy működtetné;
- húzza meg a csavart (D) a berendezés talpa alatt;
- húzza meg a két csavart (C) az egyik és az egy csavart (B) a másik oldalon;
- helyezze vissza a dugót (A) a csavar (B) fölé a súlykészlet takaró burkolat hátuljába.

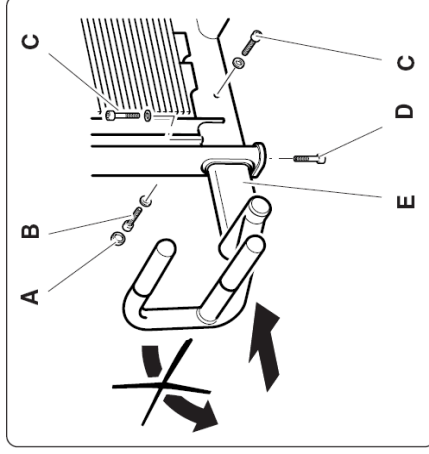
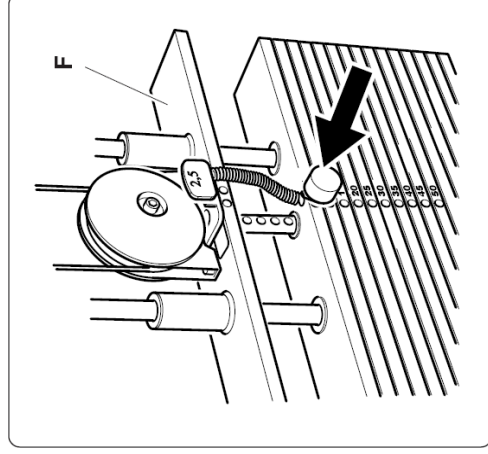

### 1.3.3 A berendezés beállítása

Miután a berendezést elhelyezte, ellenőrizze le, hogy vízszintben van-e.

Ehhez a berendezés talpán (A) egy, két kidomborodó nyílról jól azonosítható, beállító csavar van.

Emelje fel a berendezést, majd csavarja a csavart, amíg a berendezés vízszintbe kerül.

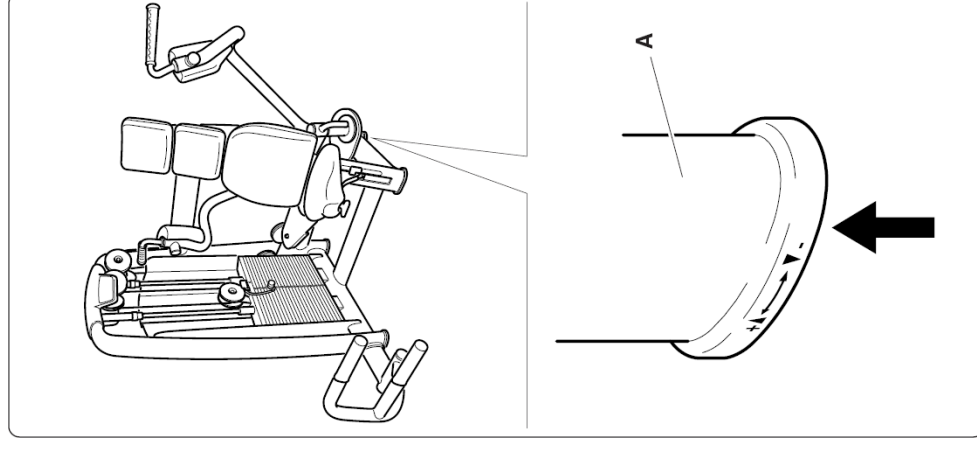

## 1.4 Karbantartás



### FIGYELMEZTETÉS

A berendezés biztonsága csak akkor garantálható, ha kéthetente alaposan átvizsgálja sérülés és/vagy kopás jeleit kutatva.

### 1.4.1 Rendszeres karbantartás

A berendezést mindig tisztán és pormentesen kell tartani a szokásos higiéniai és egészségügyi szabályoknak megfelelően, főleg ha azt egy sportcentrumban több mint egy ember használja.

A szivacsosított részek tisztításához használjon nedves rongyot vagy szivacsot és lágy szappant.

Minden héten törölje át a berendezés külső részeit egy nedves szivaccsal.

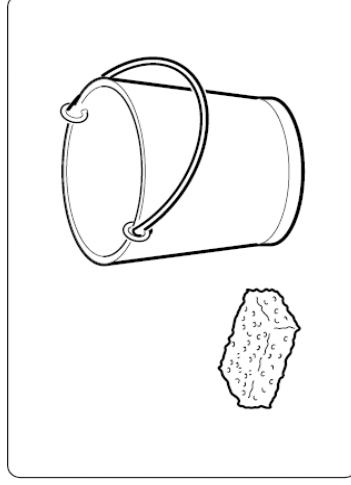

### FIGYELMEZTETÉS

Ne dörzsölje túl erősen a rajzokat és a matricákon lévő írott utasításokat.

A súlyvezető sínek kenése:

- használjon puha rongyot a por és olajmaradékok eltávolítására;
- enyhén nedvesítse meg a rongyot az opcionális Basic Box (Alapdoboz) csomagban kapott olajjal;
- a rongy segítségével vigyen fel egy vékony réteg olajat a vezetősínekre, ügyelve, hogy ne legyen túl sok.

Ebben a használati utasításban nem szereplő karbantartási gyakorlatok elvégzése előtt, lépjen kapcsolatba a Technogym kizárólagos magyarországi képviselőjével – a Finnrelax - szal.

### 1.4.2 Speciális karbantartás

#### ❑ A szivacsosított részek cseréje

Higiéniai okokból az elkopott szivacsosított részek (párnák, görgők, ülés, háttámla, stb.) teljes cseréje javasolt.

A **markolatok** a csavar (A) kicsavarása után eltávolíthatók.

Az **ülés és a háttámlasz** szivacsosításának eltávolításához csavarja ki azok hátoldalán lévő csavarokat.

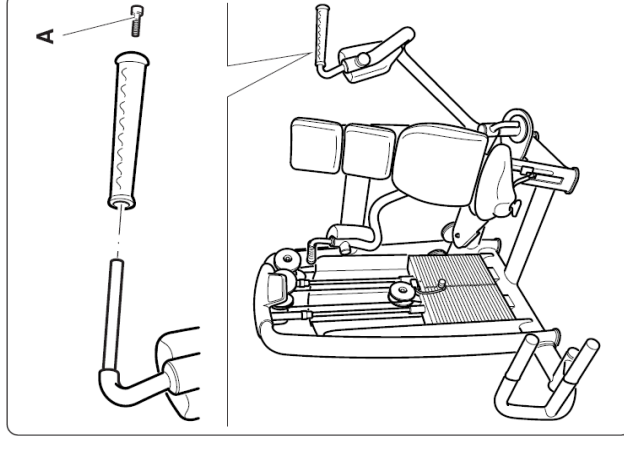

## □ A súlykészlet kábelének cseréje



**VESZÉLY**  
MINDIG csak a Technogym kizárólagos magyarországi képviselője - a Finnrelax - által árusított kábelt használja.

A kábelt minden esetben a kopás legelső jelekor ki kell cserélni, még akkor is, ha ez csak a külső gumi védőköpenyt érinti.



**FIGYELMEZTETÉS**  
Havonta nézze át alaposan a kábelek épségét.

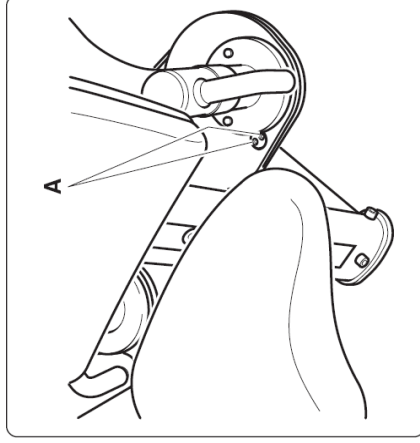

A kábel cseréjéhez a következőképpen járjon el:

- csavarja ki a csavarokat (A) mindkét kábelrögzítőn (B), majd távolítsa el a kábelt; amikor a kábelt eltávolítja a karok kissé előre mozdulnak;
- helyezze be az új kábelt és húzza meg a csavarokat (A) az egyik kábelrögzítőn (B) (kövesse az eredeti kábel útvonalát, ahogy azt az ábra mutatja);
- helyezzen egy kb. 10 mm-es távtartót a súlykészlet első lemeze alá;
- a két kart ütköztesse a gumitűközőknek;
- feszítse meg a kábelt és húzza meg a csavarokat (A) a másik kábelrögzítőn (B); ügyelve arra, hogy a karok mindvégig érintkezzenek a gumitűközőkkel;

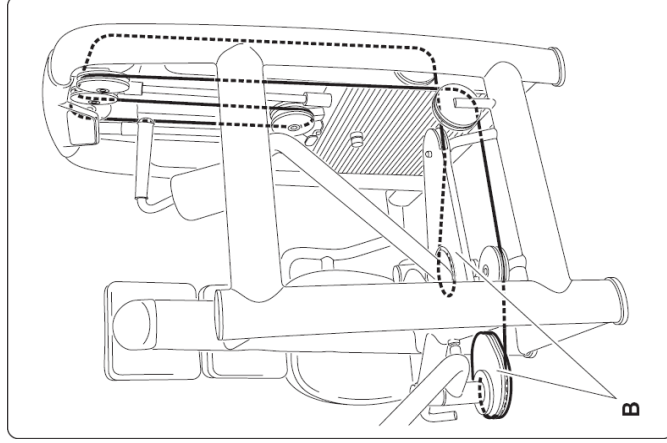

- távolítsa el a 10 mm-es (1/2") távtartót a súlykészletből.

## □ A súlykészlet kábelének feszítése

A súlykészlet kábelének feszítéséhez a következőképpen járjon el:

- használjon egy imbuszkulcsot (A) és egy villáskulcsot (B);
- lazítson egy fél fordulatot óramutató járásával ellentétes irányban a csavaron (C) úgy, hogy közben tartja az imbuszcsavart (D);
- egy időben csavarja a mozgó csiga (E) mindkét oldalát. Az óramutató járásával egyezően feszítheti, azzal ellentétesen, pedig lazíthatja a kábelt;



### FIGYELMEZTETÉS

A mozgó csiga mindkét felét egyenlő mértékben csavarja el. Ennek ellenőrzéséhez folyamatosan figyelje, hogy a jelölések (F) egy vonalban legyenek.

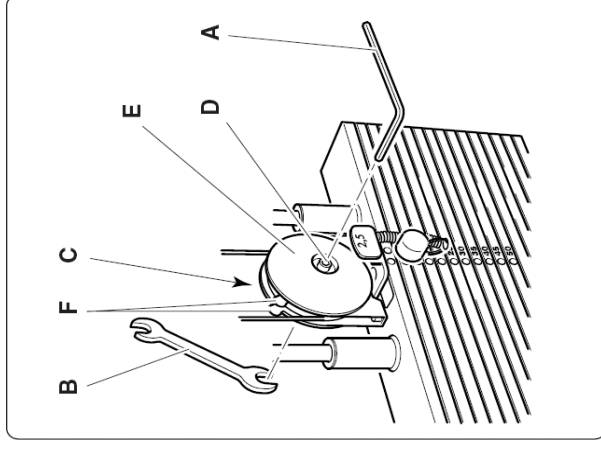

- a folyamat befejezéséhez húzza meg a csavart (C), amely rögzíti az imbuszcsavart (D).

## □ A súlykészlet védőburkolatának szét szerelése

A súlykészlet védőburkolatának (A) alsó fele a váz vízszintes keresztirányján támaszkodik, a felső rész pedig csavarokkal (B) van magához a vázhoz rögzítve.

- A védőburkolat (A) leszereléséhez a következőképpen járjon el:
  - helyezzen egy kulcsot a csavarba (B), anélkül, hogy megmozdítaná;
  - húzza vissza a teleszkópos burkolatot (C), majd lazítsa le az anyát (D);
  - húzza vissza a teleszkópos burkolatot, majd lazítsa le az anyát (E);
  - csavarja ki a csavart (B) a vázból;
  - a fenti lépéseket a védőburkolat másik oldalán is ismételje meg;
  - döntse meg enyhén a védőburkolatot, majd felfelé csúsztassa ki.

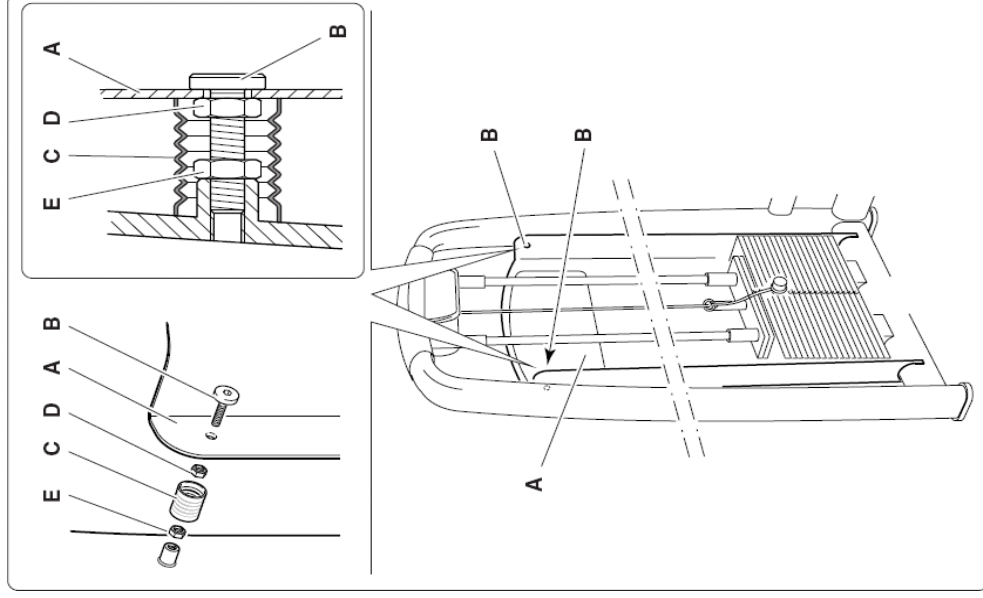

A védőburkolat visszaszereléséhez végezze el a fenti lépéseket fordított sorrendben, észben tartva, hogy a (B) csavart NEM szabad teljesen becsavarni, mivel az csak a burkolat KÖZÉPPONTOSÍTÁSÁRA szolgál a súlykészlethez képest. Csak a (D) és (E) anyákat kell meghúzni.

## 1.5 Technikai támogatás

A Technogym kizárólagos magyarországi képviselője – a Finnrelax – a következő technikai támogatást nyújtja:

- telefonos konzultáció;
- információ a garanciában foglalt szolgáltatásokról illetve, hogy milyen szolgáltatásokért kell külön fizetni;
- helyszínen történő javítás;
- eredeti pótalkatrészek.

Amikor kapcsolatba lép a Technogym kizárólagos magyarországi képviselője – a Finnrelax-szal –, a következő információkat kell megadnia:

- típus;
- vásárlás dátuma;
- sorozatszám;
- a probléma részletes leírása.



### FIGYELMEZTETÉS

A Technogym által nem felhatalmazott személyek által történő javítás/karbantartás a garancia érvénytelenségét okozza.

**A TECHNOGYM kizárólagos magyarországi importőre:**

**FINNRELAX**

Szauna és Szabadidő Kft.

**Székhely:**

H-2220 Vecsés, Fő út 79. Pf.: 53.

Ingyenesen hívható zöld számunk: +36 80 980 900

Fax: +36 29 352 570

**Bemutatóterem:**

H-1037 Budapest, Szépvölgyi út 63/a.

Tel.: +36 1 250 4176, +36 1 250 4177, fax: +36 1 250 4177

info@finnrelax.hu • www.finnrelax.hu • www.hu.technogym.com



## 1.6 Tárolás

Ha úgy tervezi, hogy a berendezést huzamosabb ideig nem fogja használni, javasolt a következőképpen tárolni azt:

- tiszta és száraz helyen, letakarva a por ellen;
- szobahőmérsékleten 10°C és 25°C között, 20-90%-os relatív páratartalom mellett.

Ajánlott tároláshoz az eredeti csomagolóanyagokat használni.

## 1.7 Hulladékkezelés

Mindig győződjön meg arról, hogy a berendezés semmilyen módon nem jelent veszélyt az emberekre, és ne hagyja, hogy gyermekek játszanak vele.

Tilos a már nem használt berendezést nyitott helyeken, nyilvános területen, vagy olyan magánterületen, amit a nyilvánosság is használ, szemétként lerakni.

A berendezés újrahasznosítható anyagokból készült, mint például acél, alumínium és műanyagok, amiket a lakossági és hasonló hulladékokra vonatkozó érvényben lévő előírásoknak megfelelően kell hulladékkezelés alá vonni, olyan cégek segítségével, melyek a városi és környezeti higiénia megőrzésére, illetve hulladékkezelésre szakosodtak.

## 2 A berendezés használata

### 2.1 Elhelyezkedés

Az ülés eleje alatt lévő kar (A) segítségével állítsa be az ülés magasságát úgy, hogy a markolatok (B) a nyakmagasságban legyenek. Az ülés leeresztéséhez üve maradhat, a felemeléséhez emelkedjen fel róla és állítsa ennek megfelelően.

Válassza ki a terhelést a szeg (C) segítségével.

Csúszson egészen hátra és derekát támassza a háttámasznak.

Jobb lábával nyomja meg az easy start rudat (D) így könnyebben fel tudja venni a kiinduló helyzetet.

Markolja meg a fogantyúkat szimmetrikusan, alkarpját helyezze a kartámaszokra, majd engedje el az easy start rudat és helyezze a lábát a padlóra.

A nagyobb stabilitás érdekében tegye a lábát terpeszbe.

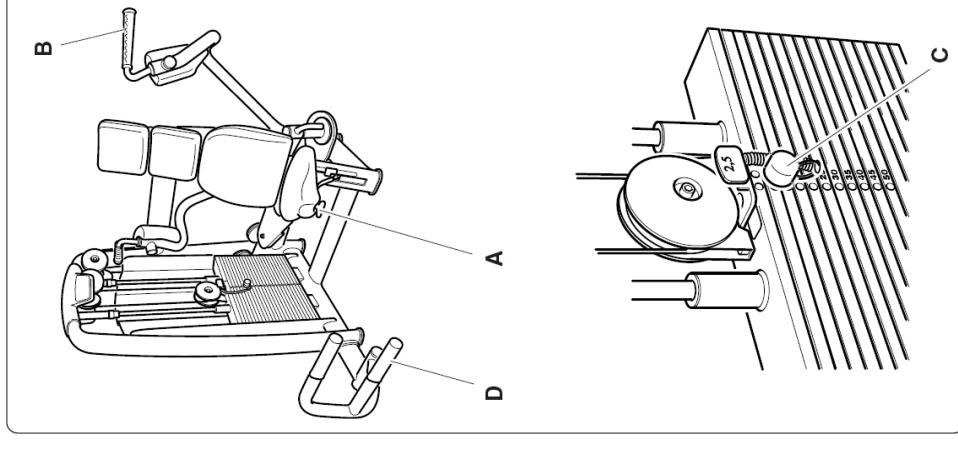

## 2.2 Gyakorlat

Közelítse karját egymáshoz úgy, hogy alkarjával folyamatosan nyomja a kartámaszt.

Végezze egyenletes sebességgel a mozgást a megindítástól a befejezésig.

Ne használjon lendületet a mozgás végrehajtásához.

Mindig olyan súllyal dolgozzon, amivel szabályosan végre tudja hajtani a gyakorlatot.

Az utolsó ismétlés végeztével nyomja le az easy start rudat, és lassan engedje hátra a kart. Amikor a súly az easy start rúdra nehezedik, engedje el a markolatot és engedje le teljesen a súlyt

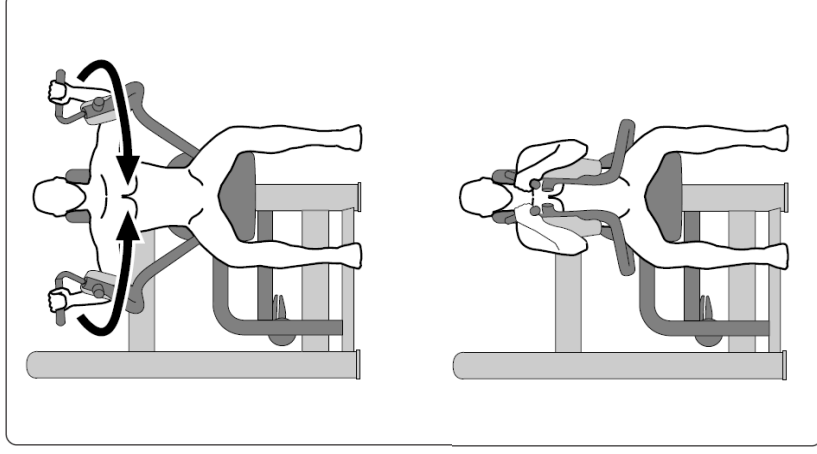

## 2.3 Biztonságos használat

- A berendezést csak a tervezett edzéstípushoz igazodó **orvosi vizsgálat** után, és kizárólag a **gyártó által előírt feltételek** mellett szabad használni.
- A berendezésen csak olyan gyakorlat hajtható végre, amelyre azt tervezték és olyan módszer szerint, valamint olyan körülmények közt amilyet ez a leírás előír.
- Akinnek sajátos fizikai problémáik vannak, csak az adott területre szakosodott orvos szigorú felügyelete mellett használhatják a berendezést.
- Az edzésprogramot az aktuális egészségi állapotának és ergonómiai tulajdonságainak függvényében tervezze meg és kezdjen mérsékelt terheléssel.
- Viseljen edzőcipőt és olyan ruházatot, amely alkalmas a gyakorlatok végzéséhez; ne viseljen olyan ruhát, ami gátolja az izzadást.
- Ha edzés közben rosszul érzi magát (szédülés, mellkasi fájdalom, stb.) **azonnal hagyja abba a gyakorlatot** és forduljon orvoshoz.
- Minden gyakorlat előtt győződjön meg arról, hogy a **helyes pozícióban** van, és hogy a berendezés egyik alkatrésze sincs az útjában.
- Gyakorlat közben tartsa távol kezeit a súlykészlettől.
- Ne tegye ki a berendezést vízszugármak.
- Ne hagyja a berendezést kültérben, ahol a környezeti hatások közvetlenül érhetik (eső, napsütés, stb.).
- A Pectoral egy fix gyakorlatra alkalmas berendezés, mely alkalmas testépítésre, erőedzésre és izomzatfejlesztésre, fizikai tevékenységhez, ami a fitness megőrzését szolgálja, testnevelésre és célirányos edzésre, bizonyos versenyekre és sportokhoz.
- A Pectoral-t csak arra a feladatra szabad használni, amire tervezték és készítették. Minden más használat nem megfelelőnek minősül és ezért veszélyes.
- A berendezést olyan helyen kell telepíteni és használni, ahol a hozzáférés és a felügyelet a tulajdonos szigorú ellenőrzése alatt áll.
- Ne engedje, hogy gyerekek felügyelet nélkül használják a berendezést.



