

SELECTION

THE STRENGTH EVOLUTION



DELTS MACHINE

Használati Utasítás



A Technogym® és a The Wellness Company™ a Technogym® s.p.a. tulajdonában lévő védjegyek Olaszországban és más országokban.

Szerzői jogok fenntartva © Technogym® s.p.a., 2003 július.

A Technogym® fenntartja a jogot termékeinek és dokumentációinak előzetes bejelentés nélküli megváltoztatására.

Tartalomjegyzék

BEVEZETÉS	5
1 TECHNIKAI INFORMÁCIÓK	6
1.1 Gyártó és berendezés azonosítása	6
1.2 A berendezés leírása	7
1.2.1 Fő alkatrészek	7
1.2.2 Technikai adatok	8
1.2.3 Tartozékok	9
1.2.4 Biztonsági eszközök és feliratok	10
1.3 Üzembe helyezés és csomagolás	11
Csomagolás	11
A becsomagolt berendezés felemelése és mozgatása	11
A helyszín megválasztása	12
Kicsomagolás	13
1.3.1 A berendezés emelése és mozgatása	15
1.3.2 Az ülés szétszerelése	17
1.3.3 A berendezés beállítása	18
1.4 Karbantartás	19
1.4.1 Rendszeres karbantartás	19
1.4.2 Speciális karbantartás	20
A szivacsosított részek cseréje	20
A súlykészlet kábelének cseréje	21
A súlykészlet kábelének feszítése	22
A súlykészlet védőburkolatának szétszerelése	23
1.5 Technikai támogatás	24
1.5.1 Gyári cserealkatrészek cikkszámai	25
1.6 Tárolás	27
1.7 Hulladékkezelés	27
2 A BERENDEZÉS HASZNÁLATA	28
2.1 Beállítások	28
2.2 Gyakorlat	29
2.3 Biztonságos használat	30
KARBANTARTÁSI JEGYZÉK	31

Bevezetés

Ez a használati utasítás a gyártó nyelvén íródott majd ezután lett a célország nyelvére lefordítva. A használati utasítás a berendezés szerves részét képezi, ezért mindig vele együtt tartandó. A használati utasítást a berendezés áthelyezése vagy eladása esetén is azzal együtt kell tartani.

A leírás hasznos információkat és ötleteket tartalmaz a berendezéssel való edzéshez és néhány sportorvosi tanácsot, ezért hasznos segítség mind a kezdő- mind a gyakorlott felhasználóknak számára.

Az alábbi szimbólumok megismerése segíti a használati utasítás értelmezését:



FIGYELMEZTETÉS

Kiemeli a fontos információt, amit nem szabad figyelmen kívül hagyni.



VESZÉLY

Kiemeli a szabályokat, amiket figyelmesen kell átolvasni, hogy elkerülje a személyekre és a berendezésre veszélyes szituációkat.



INFORMÁCIÓ

A gyakran feltett kérdésekre nyújt választ.

**A teljes használati utasítást olvassa végig,
mielőtt bármit csinálna a berendezéssel!**

1 Technikai információk

1.1 Gyártó és berendezés azonosítása

A berendezés- és gyártóazonosító címke; amely az háttámla mögött helyezkedik el, az alábbi információkat tartalmazza:

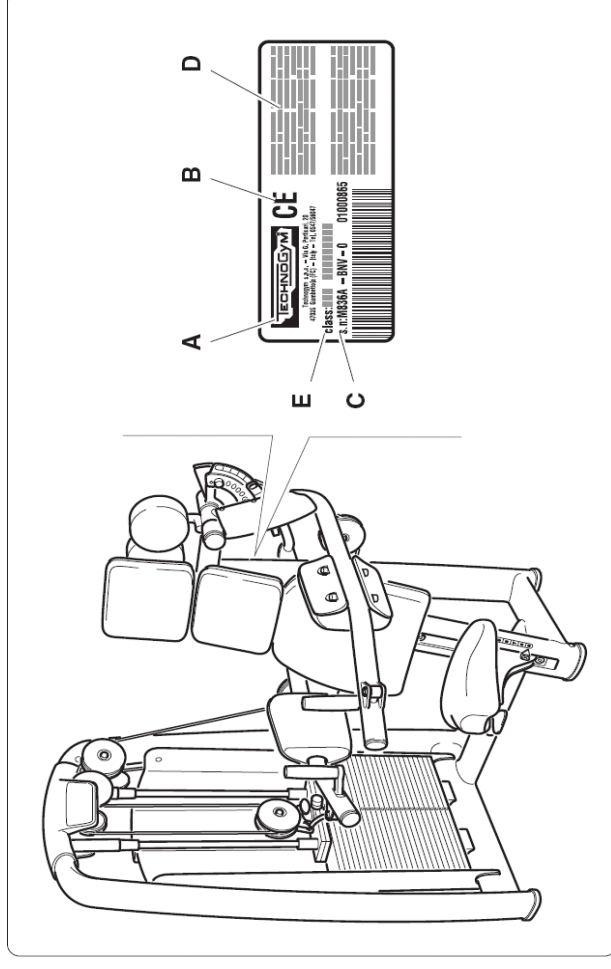

- A** Gyártó neve és címe
- B** CE jelzés
- C** Szériaszám
- D** Figyelmeztetések
- E** Berendezés minősítése

1.2 A berendezés leírása

1.2.1 Fő alkatrészek

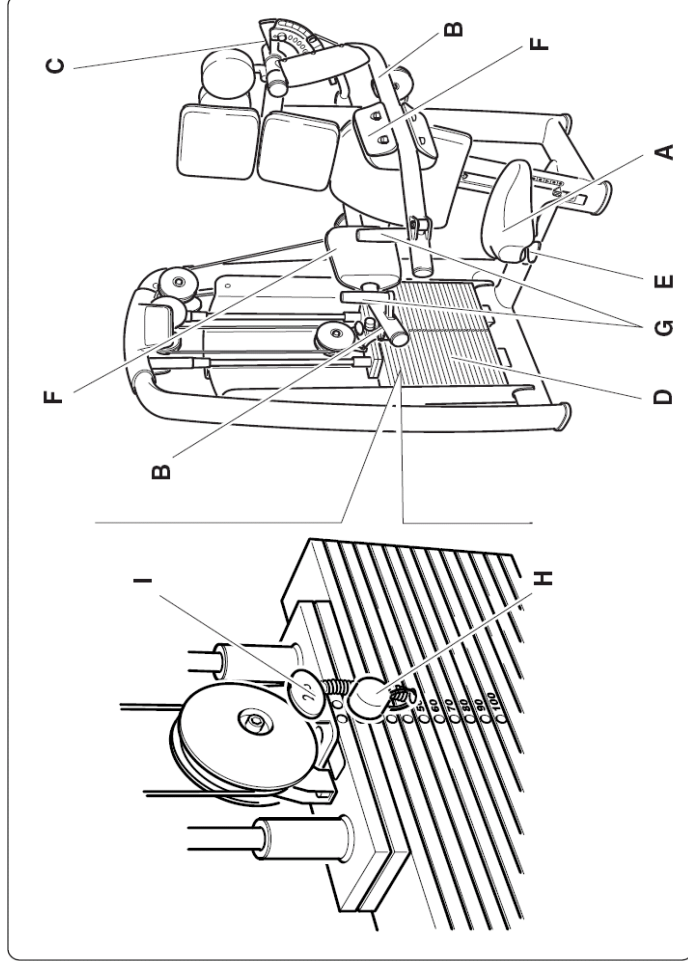

- A Ülés:** a felhasználó ezen ülve hajítja végre a gyakorlatokat. A helyzete beállítható a kar (E) segítségével.
- B Karok:** amelyeket a felhasználó mozgat a könyvtámaszok segítségével (F).
- C ROM kiválasztó tárcsa:** az ülés mögött helyezkedik el és a mozgás terjedelme (Range Of Motion; ROM) állítható be a karok (B) segítségével, amelyeket a markolaton (G) keresztül működtethet.
- D Súlykészlet:** ezt két vezetősín mentén, a karok (B) segítségével egy összekötő kábelen keresztül a felhasználó mozgatja. A szeg (H) segítségével választható ki a súly, a gyakorlathoz szükséges erő beállításához. A csúszka (I) 2.5 kg-mal növeli a terhelést.

1.2.2 Technikai adatok

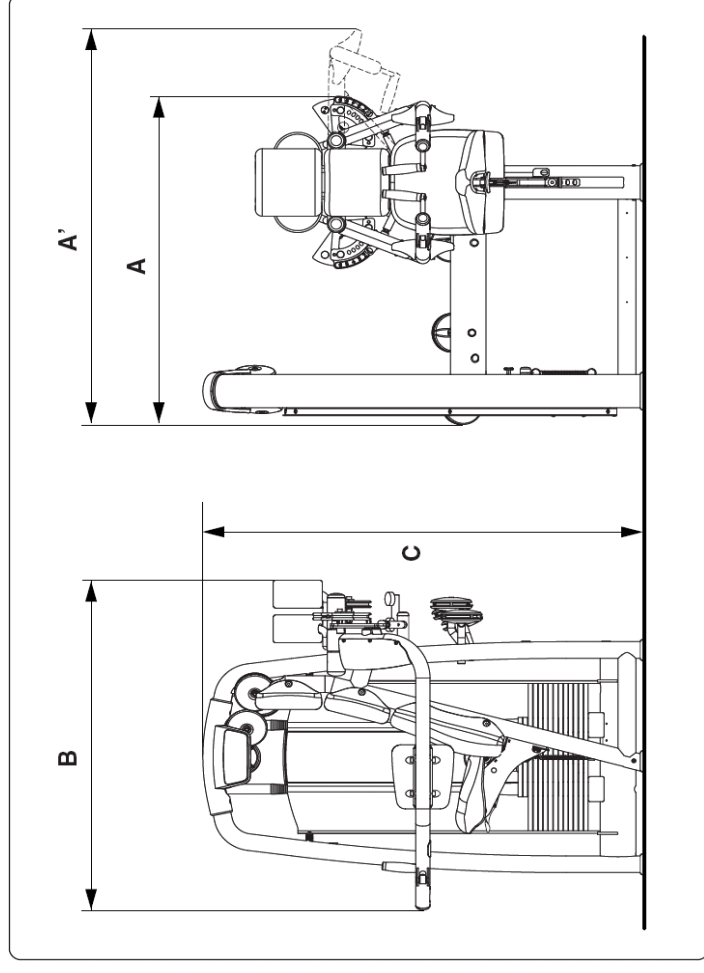

A Szélesség nyugalmi helyzetben	1180 mm	(47")
A' Maximális szélesség	1400 mm	(55")
B Hosszúság	1185 mm	(47")
C Magasság	1486 mm	(59")
A normál verzió tömege	296 kg	(652 lb)
Plus verzió tömege	330 kg	(727 lb)
Normál súlykészlet	100 kg	(200 lb)
Plus súlykészlet	130 kg	(260 lb)

1.2.3 Tartozékok

A berendezés **alapfelszereltsége** a következőkből áll:

- A** Használati utasítás
- B** Garancialevél

A cserealkatrészek azonosítóját az 1.5.1-es fejezetben található táblázat tartalmazza.

Opcionális kiegészítők: kerekék (**C** és **D**) a berendezés mozgatásához (A000015), Basic Box (Alapdoboz) szerelőkészlet (A000010) és számlap (**E**) (H0000369), amit a felső rúd és a súlyvezető sínek közé kell felszerelni.



FIGYELMEZTETÉS

A típustól függetlenül lehet, hogy csak egy vagy két elforduló kerék van.

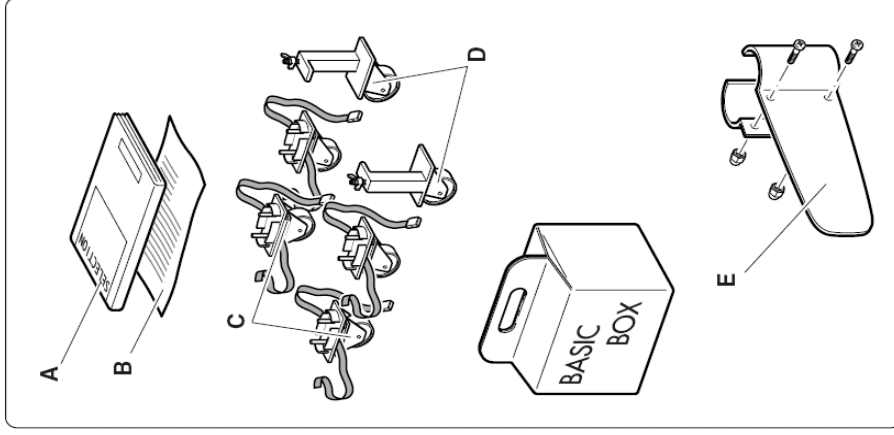

A számtartó felszerelése:

A számtartót (**E**) közvetlenül a gép felső rúdja alá kell felszerelni, a gép irányába nézően.

Erfőssítse a számtartót a baloldali csőre, amely a vezetősínt tartja, hogy a vezetősín gumijával egy szintben legyen.

A számtartó két darabból áll: a nagyobb darab (**E/1**) kerül előre, míg a sarló alakú (**E/2**) kerül a gép hátulja felé.

Helyezze be a két csavart (M5 x 6 Z) a gép eleje felől, majd csatlakoztassa rá a két M5-ös zárt anyát hátulról. Ezután húzza meg az anyákat a megfelelő kulcsok használatával.

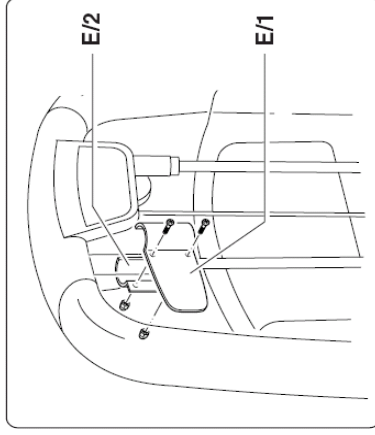

1.2.4 Biztonsági eszközök és feliratok

A berendezésnek nincsenek hegyes sarkai.

Az összes alkatrész, amely kapcsolatba kerül a testtel, megfelelően védett gumborítással vagy szivacsoszással van ellátva.

A súlykészleten egy külső védőburkolat van.

A súlykészletet takaró burkolaton, a felhasználó számára jól látható helyen, egy címke van felragasztva, amely tartalmazza a biztonsági előírásokat (lásd szöveg melletti ábra).



FIGYELMEZTETÉS

Különösen figyeljen a gépen lévő címkékre, mert ezek információt nyújtanak a lehetséges veszélyekről és kockázatokról.



Egy másik címke is található mindkét mozgó karon, amely az **ÖSSZENYOMÓDÁS VESZÉLYÉT** jelöli.

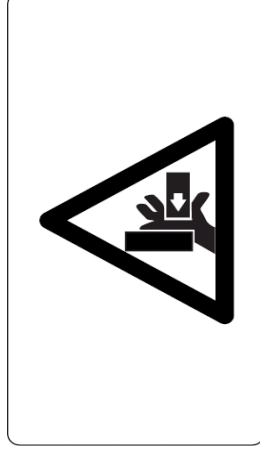

1.3 Üzembe helyezés és csomagolás

Csomagolás

A berendezés teljesen összeszerelt állapotban, fóliába és kartonba csomagolva, egy fa palettára rögzítve kerül kiszállításra.

A becsomagolt berendezés felemelése és mozgatása

A csomag a szokásos emelő-eszközökkel emelhető és szállítható.

A személyek és tárgyak biztonságának megőrzése érdekében, a célhelyszín figyelembevételével gondolja át jól, hogy milyen emelő és szállító eszközöket vesz igénybe.

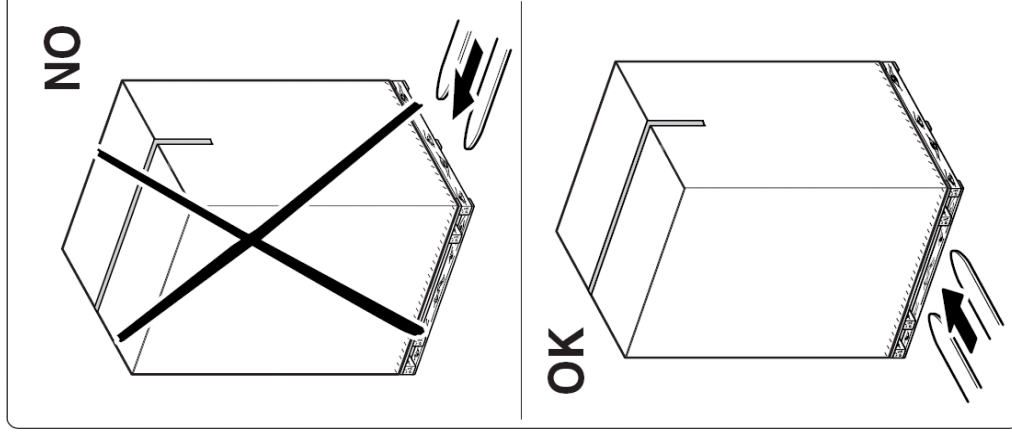

A helyszín megválasztása

A berendezés egyszerű, biztonságos és hatékony használata érdekében, a helyszínnek bizonyos sajátos követelményeknek kell, hogy megfeleljen. Különösképpen a következőkre figyeljen oda, mielőtt eldöntené, hol állítja fel a berendezést:

- **hőmérséklet** +10°C és +25°C között;
- elegendő levegőáramlás, hogy a páratartalom 20% és 90% között legyen edzés közben;
- megfelelő **fény**, hogy a helyszín kellemes és nyugodt legyen;
- biztonsági okokból elegendő **szabad terület** a berendezés körül, figyelembe véve a mozgásból adódó legnagyobb méreteket;
- sima, stabil és vibrációmentes padló, ami elég erős ahhoz, hogy a berendezés súlyát elbírja.

Ha a berendezés **nyilvános helyen** kerül üzembe helyezésre, a helyszínnek az idevonatkozó törvényi előírásoknak is meg kell felelnie.



FIGYELMEZTETÉS

A berendezést olyan helyen kell telepíteni és használni, ahol a hozzáférés és a felügyelet a tulajdonos szigorú ellenőrzése alatt áll.

☐ Kicsomagolás

A berendezés egy fa palettán kerül kiszállításra, amelyre szalagokkal valamint a palettára csavarozott falapokkal van lerögzítve.

Ahhoz, hogy a berendezést kivegye a csomagolásból:

- vágja el a kartont a szaggatott vonal mentén, majd húzza le a kartont a berendezés teteje felé;
- távolítsa el a fóliát, úgy, hogy a berendezés teteje felé lehúzza;
- csavarja ki a falapokat rögzítő csavarokat;
- vágja el a berendezést rögzítő szalagokat;

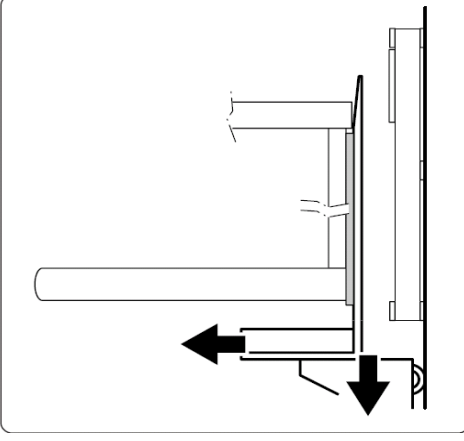
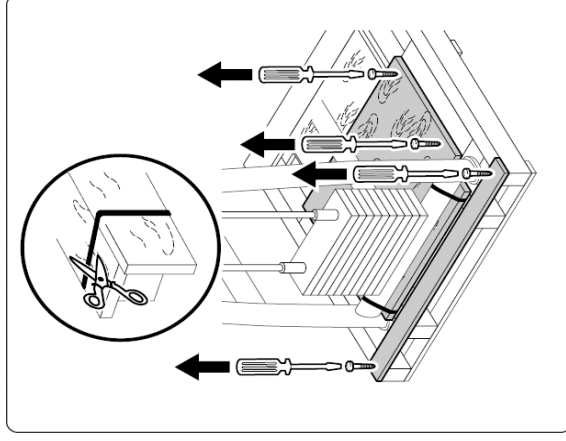

- a palettáról való levételhez emelje meg a súlykészlet felőli oldalról és helyezze a padlóra.



INFORMÁCIÓ

Javasolt megtartani minden csomagolóanyagot és a palettát arra az esetre, ha a berendezést a jövőben áthelyezné.

VESZÉLY

A csomagolóanyagokat (dobozok, zsákok stb.) ne hagyja gyermekek által elérhető helyen, mivel lehetséges veszélyt jelentenek; valamint nem szabad őket a környezetben hulladékként lerakni.



Ragassza fel a három instrukciós és figyelmeztető címkét, amelyeket a berendezéssel kapott, a súlykészletet takaró burkolatra.



FIGYELMEZTETÉS

A Technogym elhárít minden felelősséget, ha a berendezést a figyelmeztető és instrukciós címkék felragasztása előtt használja.

1.3.1 A berendezés emelése és mozgatása

A berendezést a kerekek segítségével mozgassa.



VESZÉLY

A készüléket nagyon óvatosan mozgassa, a felborulás veszélye miatt.

A kerekek, miután felemelte a berendezést, benyomhatók a berendezés lábainak végeibe és a speciális szalagokkal rögzíthetők.

Emelje fel a berendezést egy béka vagy tárgonca segítségével a súlykészlet oldaláról, és a nagyobb biztonság érdekében tegyen egy támasztékot a váz alá, hogy a berendezést felemelve tartsa.



FIGYELMEZTETÉS

Ajánlott a váz és a támaszték közé, valamint az emelő és a váz közé valamilyen puha anyagot rakni.

Tegye fel a két egyirányú kereket, a súlykészlet egyik majd másik oldalára. Illesse be a kerekek csapjait (A) a speciális lyukakba a berendezés talpán, majd tolja be őket egészen.



FIGYELMEZTETÉS

Amikor a berendezést emeli, ne gyakoroljon nyomást a súlykészlet takaró burkolatának.



FIGYELMEZTETÉS

A fix kereket mindig a súlykészlet alá kell felszerelni.

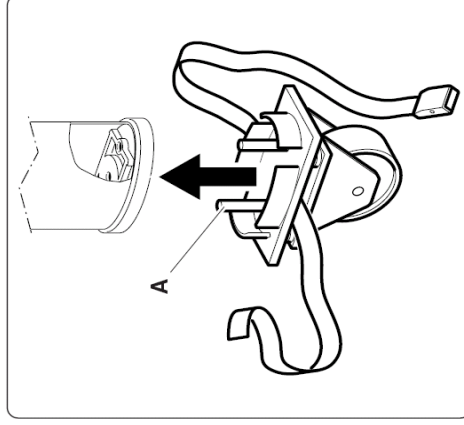
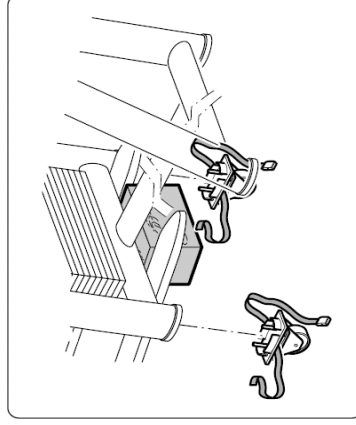

Ugyanígy módon eljárva, emelje fel a berendezést az ülés felőli oldalon és illesse a helyére a forgó kereket.



FIGYELMEZTETÉS

Ajánlott a váz és a támaszték közé, valamint az emelő és a váz közé valamilyen puha anyagot rakni.



FIGYELMEZTETÉS

Amikor a berendezést emeli, ne gyakoroljon nyomást a súlykészlet takaró burkolatának.

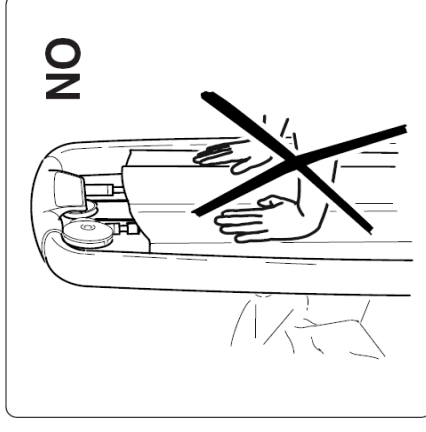

Végül emelje fel a berendezést, és támasztékok eltávolítása után engedje le a földre.



FIGYELMEZTETÉS

Ha a berendezést mozgatja, csak a súlykészlet felől tolja ne más irányból.

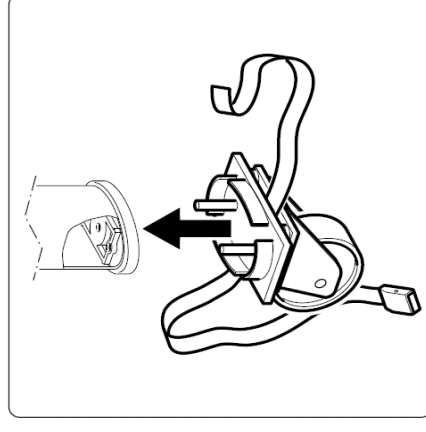

A kerekek akkor is használhatók, amikor a berendezés a szállító palettára van rögzítve.

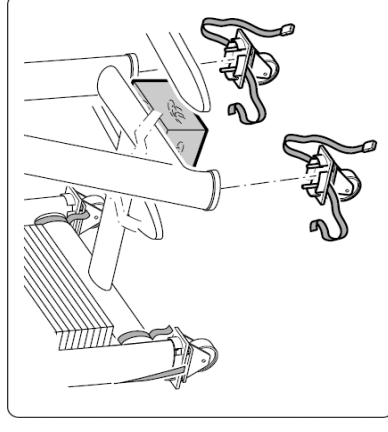

1.3.2 Az ülés szétszerelése

A berendezés szállítását vagy szűk ajtón való keresztülvitelét segíti, hogy az ülés leszerelhető.

- használja a kart (A) és teljesen engedje le az ülést (B);
- csavarjon ki egyet a három csavar közül (C) és csavarja be a szék mögötti csőbe (D);
- csavarja ki a többi csavart (C), majd vegye le az ülést (B).

Az ülés összeszereléséhez:

- illessze a helyére az ülést (B) és húzzon meg két csavart (C);
- csavarja ki a csavart (C) a cső (D) hátuljából úgy, hogy az ülést (B) közben lenyomva tartja;
- lassan engedje fel a széket (B), amíg a kar be nem kattant a helyére;
- húzza meg a harmadik csavart (C).



VESZÉLY
A műveletek végzése alatt **NE** működtesse a kart (F).

1.3.3 A berendezés beállítása

Miután a berendezést elhelyezte, ellenőrizze le, hogy vízszintben van-e.

Ehhez a berendezés talpán (A) egy, két kidomborodó nyílról jól azonosítható, beállító csavar van.

Emelje fel a berendezést, majd csavarja a csavart, amíg a berendezés vízszintbe kerül.

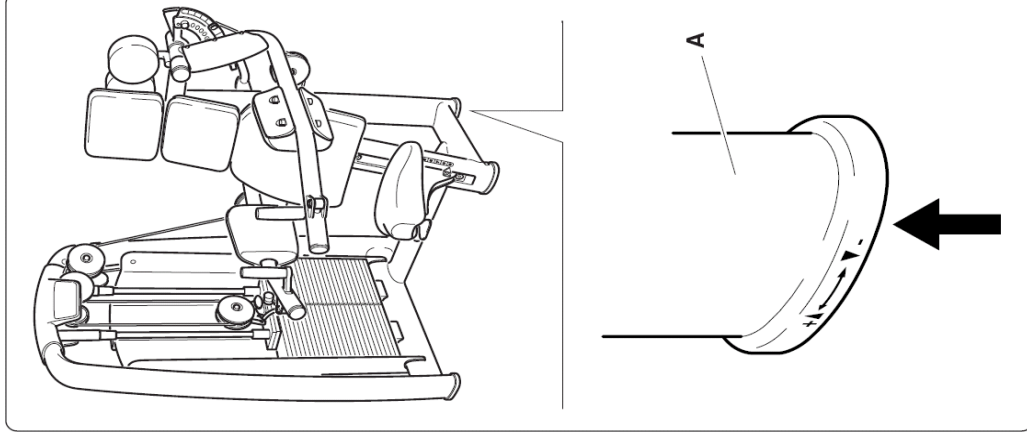

1.4 Karbantartás



FIGYELMEZTETÉS

A berendezés biztonsága csak akkor garantálható, ha kéthetente alaposan átvizsgálja sérülését és/vagy kopását jeleit kutatva.

1.4.1 Rendszeres karbantartás

A berendezést mindig tisztán és pormentesen kell tartani a szokásos higiéniai és egészségügyi szabályoknak megfelelően, főleg ha azt egy sportcentrumban több mint egy ember használja.

A szivacsosított részek tisztításához használjon nedves rongyot vagy szivacsot és lágy szappant.

Minden héten törölje át a berendezés külső részeit egy nedves ronggyal.

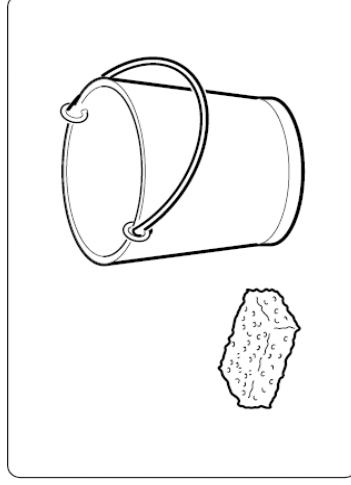

FIGYELMEZTETÉS

Ne dörzsölje túl erősen a rajzokat és a matricákat lévő írott utasításokat.

A súlyvezető sínek kenése:

- használjon puha rongyot a por és olajmaradékok eltávolítására;
- enyhén nedvesítse meg a rongyot az opcionális Basic Box (Alapdoboz) csomagban kapott olajjal;
- a rongy segítségével vigyen fel egy vékony réteg olajat a vezetősínekre, ügyelve, hogy ne legyen túl sok.

Ebben a használati utasításban nem szereplő karbantartási gyakorlatok elvégzése előtt, lépjen kapcsolatba a Technogym kizárólagos magyarországi képviselőjével – a Finnrelax - szal.

1.4.2 Speciális karbantartás

□ A szivacsosított részek cseréje

Ha a szivacsosított részek bármelyikén kopás jelei mutatkoznak, higiéniai okokból, azok teljes cseréje ajánlott.

A markolatok a kicsavarhatók.

Az ülés és a háttámasz szivacsosításának eltávolításához csavarja ki azok hátoldalán lévő csavarokat.

A könyöktámaszok a csavarok (A) kilazítása után eltávolíthatók.

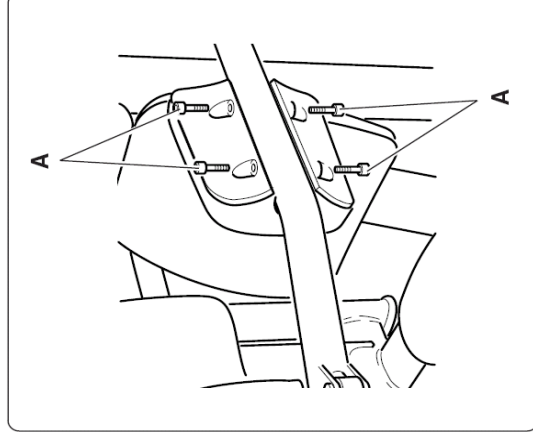
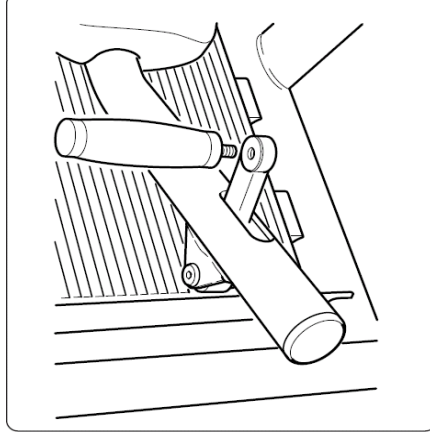

□ A súlykészlet kábelének cseréje



VESZÉLY

MINDIG csak a Technogym kizárólagos magyarországi képviselője - a Finnrelax - által árusított kábelt használja.

A kábelt minden esetben a kopás legelső jelekor ki kell cserélni, még akkor is, ha ez csak a külső gumi védőköpeny érinti.



FIGYELMEZTETÉS

Havonta nézze át alaposan a kábelek épségét.

A kábel cseréjéhez a következőképpen járjon el:

- csavarja ki a csavarokat (A) mindkét kábelrögzítőn (B), majd távolítsa el a kábelt;
- helyezze be az új kábelt és húzza meg a csavarokat (A) az egyik kábelrögzítőn (B) (kövesse az eredeti kábel útvonalát, ahogy azt az ábra mutatja);
- helyezzen egy kb. 10 mm-es (1/2") távtartót a súlykészlet első lemeze alá;
- feszítse meg a kábelt és húzza meg a csavarokat (A) a másik kábelrögzítőn (B);
- távolítsa el a 10 mm-es (1/2") távtartót a súlykészletből.

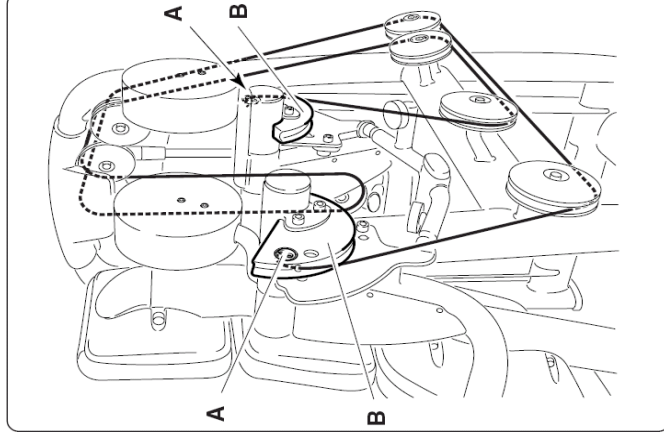

□ A súlykészlet kábelének feszítése

A súlykészlet kábelének feszítéséhez a következőképpen járjon el:

- használjon egy imbuszkulcsot (A) és egy villáskulcsot (B);
- lazítson egy fél fordulatot óramutató járásával ellentétes irányban a csavaron (C) úgy, hogy közben tartja az imbuszosavart (D);
- egy időben csavarja a mozgó csiga (E) mindkét oldalát. Az óramutató járásával egyezőben feszítheti, azzal ellentétesen, pedig lazíthatja a kábelt;



FIGYELMEZTETÉS

A mozgó csiga mindkét felét egyenlő mértékben csavarja el. Ennek ellenőrzéséhez folyamatosan figyelje, hogy a jeilölések (F) egy vonalban legyenek.

- a folyamat befejezéséhez húzza meg a csavart (C), amely rögzíti az imbuszosavart (D).

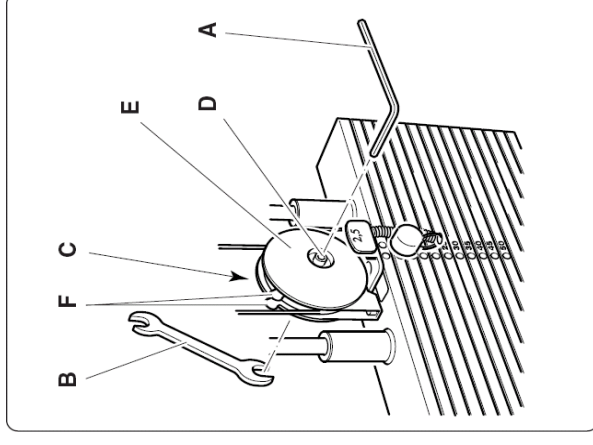

□ A súlykészlet védőburkolatának szét szerelése

A súlykészlet védőburkolatának (A) alsó fele a váz vízszintes keresztirányban támaszkodik, a felső rész pedig csavarokkal (B) van magához a vázhoz rögzítve.

- A védőburkolat (A) leszereléséhez a következőképpen járjon el:
 - helyezzen egy kulcsot a csavarba (B), anélkül, hogy megmozdítaná;
 - húzza vissza a teleszkópos burkolatot (C), majd lazítsa le az anyát (D);
 - húzza vissza a teleszkópos burkolatot, majd lazítsa le az anyát (E);
 - csavarja ki a csavart (B) a vázból;
 - a fenti lépéseket a védőburkolat másik oldalán is ismételje meg;
 - döntse meg enyhén a védőburkolatot, majd felfelé csúsztassa ki.

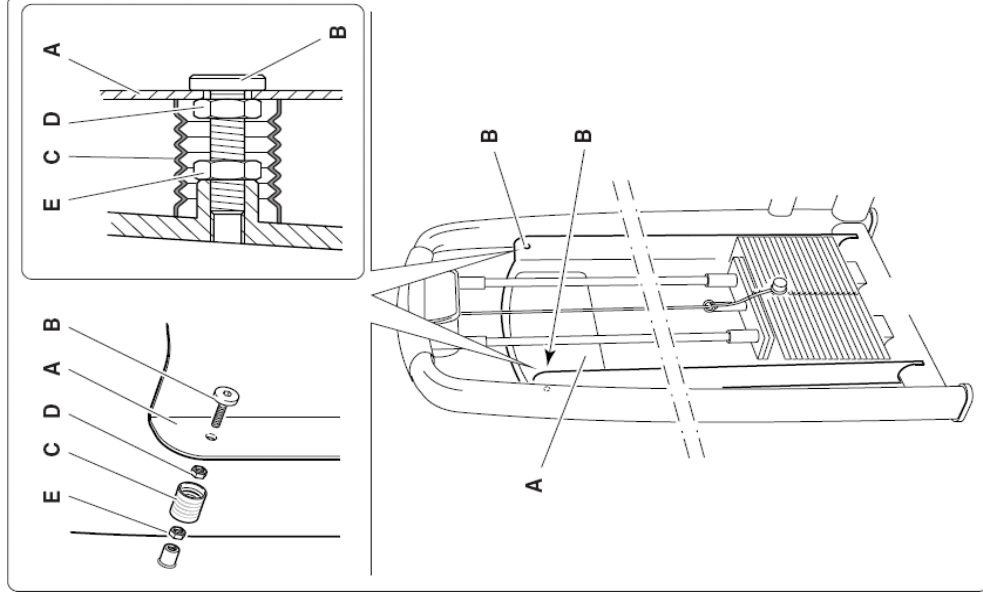

A védőburkolat visszaszereléséhez végezze el a fenti lépéseket fordított sorrendben, észben tartva, hogy a (B) csavart NEM szabad teljesen becsavarni, mivel az csak a burkolat KÖZÉPPONTOSÍTÁSÁRA szolgál a súlykészlethez képest. Csak a (D) és (E) anyákat kell meghúzni.

1.5 Technikai támogatás

A Technogym kizárólagos magyarországi képviselője – a Finnrelax – a következő technikai támogatást nyújtja:

- telefonos konzultáció;
- információ a garanciában foglalt szolgáltatásokról illetve, hogy milyen szolgáltatásokért kell külön fizetni;
- helyszínen történő javítás;
- eredeti pótalkatrészek.

Amikor kapcsolatba lép a Technogym kizárólagos magyarországi képviselője – a Finnrelax-szal –, a következő információkat kell megadnia:

- típus;
- vásárlás dátuma;
- sorozatszám;
- a probléma részletes leírása.



FIGYELMEZTETÉS

A Technogym által nem felhatalmazott személyek által történő javítás/karbantartás a garancia érvénytelenségét okozza.

A TECHNOGYM kizárólagos magyarországi importőre:

FINNRELAX

Szauna és Szabadidő Kft.

Székhely:

H-2220 Vecsés, Fő út 79. Pf.: 53.

Ingyenesen hívható zöld számunk: +36 80 980 900

Fax: +36 29 352 570

Bemutatóterem:

H-1037 Budapest, Szépvölgyi út 63/a.

Tel.: +36 1 250 4176, +36 1 250 4177, fax: +36 1 250 4177

info@finnrelax.hu • www.finnrelax.hu • www.hu.technogym.com

1.5.1 Gyári cserealkatrészek cikkszámjai

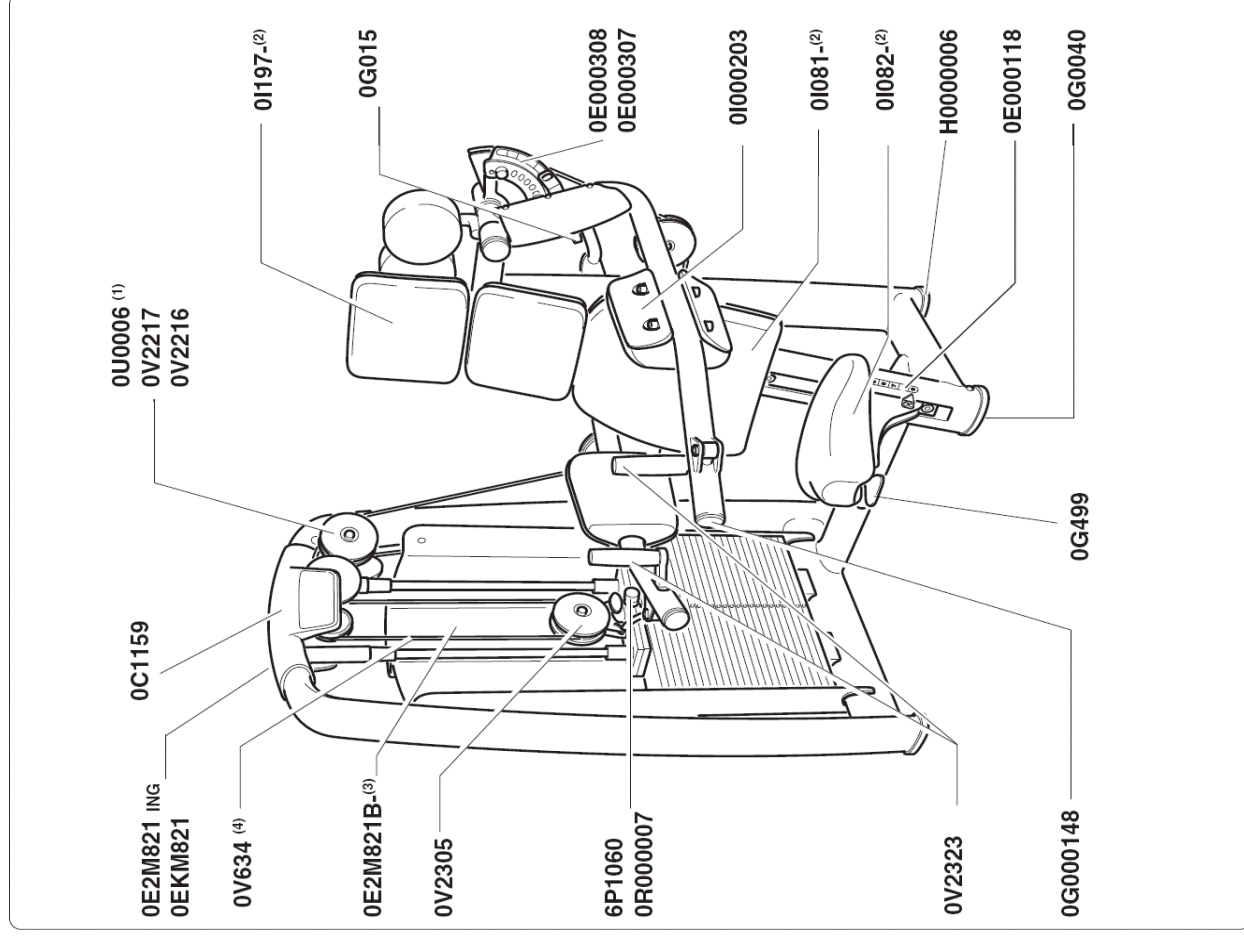

Cikkszám	Leírás	Cikkszám	Leírás
0C1159	Tető	0I081-(2)	Háttámasz
0E2M821B-(3)	Gyakorlatok tábla	0I082-(2)	Ülés
0E2M821 ING	Elülső címke	0I000203	Könyvtámasz
0EKM921	Hátulsó címke	0E000118	Ülésbeállító címke
V2305	Csiga burkolat	0E000308	Bal oldali kar beállító címke
6P1060	Szeg	0E000307	Jobb oldali kar beállító címke
0R000070	Szeg kábel	H0000006	Állítható talp
0V634 (4)	Súlykészlet kábel	0G0040	Talp
0V2217	Külső csiga burkolat	0G499	Védőburkolat
0V2216	Belső csiga burkolat	0G011	Gumiütkezők
0U0006 (1)	Csiga	0G000148	Kupak
0V2323	Markolat		
0I197-(2)	Fejtámasz		

FIGYELEM

- (1) Minden csigának azonos a megrendelési száma.
- (2) Mellékelje a színkódot
- (3) Mellékelje a nyelv kódot
- (4) A standard súlykészlethez a kábel 640 cm hosszú, a plus súlykészlethez a kábel 630 cm hosszú.

1.6 Tárolás

Ha úgy tervezi, hogy a berendezést huzamosabb ideig nem fogja használni, javasolt a következőképpen tárolni azt:

- tiszta és száraz helyen, letakarva a por ellen;
- szobahőmérsékleten 10°C és 25°C között, 20-90%-os relatív páratartalom mellett.

Ajánlott tároláshoz az eredeti csomagolóanyagokat használni.

1.7 Hulladékkezelés

Mindig győződjön meg arról, hogy a berendezés semmilyen módon nem jelent veszélyt az emberekre, és ne hagyja, hogy gyermekek játszanak vele.

Tilos a már nem használt berendezést nyitott helyeken, nyilvános területen, vagy olyan magánterületen, amit a nyilvánosság is használ, szemétként lerakni.

A berendezés újrahasznosítható anyagokból készült, mint például acél, alumínium és műanyagok, amiket a lakossági és hasonló hulladékokra vonatkozó érvényben lévő előírásoknak megfelelően kell hulladékkezelés alá vonni, olyan cégek segítségével, melyek a városi és környezeti higiénia megőrzésére, illetve hulladékkezelésre szakosodtak.

2 A berendezés használata

2.1 Beállítások

Az ülés eleje alatt lévő kar **(A)** segítségével állítsa be az ülés magasságát úgy, hogy a vállai a karok forgástengelyében legyenek. Az ülés leeresztéséhez ülve maradhat, a felemeléséhez emelkedjen fel róla és állítsa ennek megfelelően.

Csúszson annyira hátra, hogy a dereka teljes felületen illeszkedjen a háttámlának.

Válassza ki a terhelést a szeg **(B)** segítségével.

Nyomja előre a fogantyúkat **(C)** és emelje fel a karokat **(D)** a gyakorlat kezdőpozíciójának beállításához.

Markolja meg a fogantyúkat **(C)**, egész hátával támaszkodjon a háttámaszra.

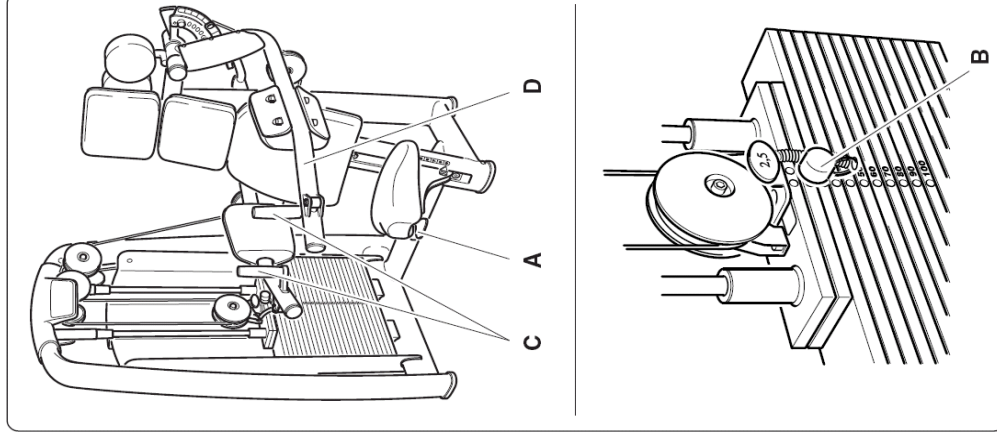

2.2 Gyakorlat

Végezzen karmelést oldalra, alkarjait folyamatosan támassza a szivacsoszárnak.

Végezze egyenletes sebességgel a mozgást a megindítástól a befejezésig.

Ne használjon lendületet a mozgás végrehajtásához.

Mindig olyan súllyal dolgozzon, amivel szabályosan végre tudja hajtani a gyakorlatot.

Az utolsó leengedést lassan végezze, addig a pontig, amíg a terhelés megszűnik.

A gyakorlat befejezésekor a fogantyúkat kioldva emelje fel a karokat, a könnyebb kiszállás érdekében.

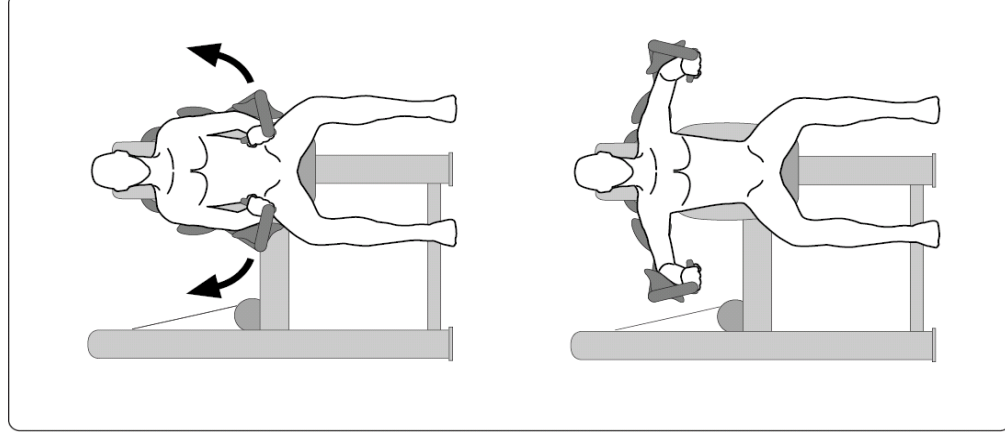

2.3 Biztonságos használat

- A berendezést csak a tervezett edzéstípushoz igazodó **orvosi vizsgálat** után, és kizárólag a **gyártó által előírt feltételek** mellett szabad használni.
- A berendezésen csak olyan gyakorlat hajtható végre, amelyre azt tervezték és olyan módszer szerint, valamint olyan körülmények közt amilyet ez a leírás előír.
- Aiknek sajátos fizikai problémáik vannak, csak az adott területre szakosodott orvos szigorú felügyelete mellett használhatják a berendezést.
- Az edzésprogramot az aktuális egészségi állapotának és ergonómiai tulajdonságainak függvényében tervezze meg és kezdjen mérsékelt terheléssel.
- Viseljen edzőcipőt és olyan ruházatot, amely alkalmas a gyakorlatok végzéséhez; ne viseljen olyan ruhát, ami gátolja az izzadást.
- Ha edzés közben rosszul érzi magát (szédülés, mellkasi fájdalom, stb.) **azonnal hagyja abba a gyakorlatot** és forduljon orvoshoz.
- Minden gyakorlat előtt győződjön meg arról, hogy a **helyes pozícióban** van, és hogy a berendezés egyik alkatrésze sincs az útjában.
- Gyakorlat közben tartsa távol kezeit a súlykészlettől.
- Ne tegye ki a berendezést vízugárnak.
- Ne hagyja a berendezést olyan helyen, ahol a környezeti hatások közvetlenül érhetik (eső, napsütés, stb.).
- A Deltis Machine egy fix gyakorlatra alkalmas berendezés, mely alkalmas testépítésre, erőedzésre és izomzatfejlesztésre, fizikai tevékenységhez, ami a fitness megőrzését szolgálja, testnevelésre és célirányos edzésre, bizonyos versenyekre és sportokhoz.
- A Deltis Machine-t csak arra a feladatra szabad használni, amire tervezték és készítették. Minden más használat nem megfelelőnek minősül és ezért veszélyes.
- A berendezést olyan helyen kell telepíteni és használni, ahol a hozzáférés és a felügyelet a tulajdonos szigorú ellenőrzése alatt áll.
- Ne engedje, hogy gyerekek felügyelet nélkül használják a berendezést.

